



WHAT DRIVES YOU

**FELT**

FELT BICYCLES  
SCHWEIZ / SUISSE 2015



# WER SIND WIR



## Jim Felt war schon immer ein Tüftler.

Als Mechaniker der Motocross-Legende Johnny O'Mara war Jim war immer auf der Suche, das aktuelle Design oder Konzept seines Motorrads zu verbessern.

Seine Leidenschaft war nicht auf Motocross begrenzt. Jim bestritt regelmässig Triathlons und war immer bemüht, das Design seines Fahrrads zu optimieren. Um in Form für die zermürbenden Motocross-Rennen zu bleiben, fuhr O'Mara auch Triathlons. So wurde Jim Designer und Hersteller der Triathlonräder für O'Mara. Dabei war ihm wichtig, dass er die aerodynamische Effizienz steigern konnte.

Schon bald gewann Johnny O'Mara die ersten Rennen und Jim Felt baute Räder für die besten Triathleten der Welt. Als Paula Newby-Fraser 1991 den Kona IRONMAN® auf einem Felt gewann, war Jim Felt definitiv im Bike Business.

Seit jenen Anfangstagen hat sich die Marke Felt weit über Triathlon Bikes hinaus entwickelt. Heute bietet Felt komplette Modellreihen in allen Bereichen an: MTB, Strassenräder, Triathlon, Citybikes und BMX. Der Lebenslauf der Felt Bikes umfasst diverse Siege in grossen Rundfahrten, eine olympische Goldmedaille, Weltmeistertitel und zahlreiche nationale Titel.

**Felt Bicycles – wir entwickeln, wir erneuern, aber wir bleiben nie stehen.**

## Jim Felt a toujours été un peu bricoleur.

Selon la légende de motocross Johnny O'Mara, comme mécanicien Jim Felt était toujours à la recherche pour améliorer un design ou un concept courant sur sa moto.

Sa passion ne se limite pas seulement au motocross. Jim était un triathlète avantagé, concurrentiel et participais régulièrement à des triathlons et s'efforçais d'améliorer la conception de son vélo. Afin de rester en forme pour les courses de motocross exténuantes, Bientôt Jim a fait la conception et la construction des vélos de triathlon pour O'Mara. Le plus important c'est l'efficacité et l'aérodynamique.

O'Mara bientôt a commencé à gagner des courses et Jim se met rapidement à fabriquer des vélos pour les meilleurs triathlètes du monde. Quand Paula Newby-Fraser a gagné l'IRONMAN® à Kona en 1991 sur un Felt, Jim était définitivement dans les affaires de vélo.

Depuis ses premiers pas, la marque Felt a grandi bien au-delà de ses racines de triathlon. Aujourd'hui il comprend une ligne de vélos complète pour le VTT, la route, le triathlon, les cités et le BMX. Le curriculum vitae de vélos Felt comprend victoires en grands tours, une médaille d'or olympique, championnats du monde, et de nombreux titres nationaux.

**Felt Bicycles – nous concevons, nous innovons, mais nous ne restons pas sur place...**





ENDURO



COMPULSION 27.5 **14**



TRAIL



VIRTUE NINE **16**

7-SERIE **29**

DUAL-E10 **79**

NINE E **80**



CROSSCOUNTRY/  
MARATHON



EDICT NINE **19**

NINE **23**



FUN & SNOW



FAT TIRE **38**

LEBOWSK-E **77**



AERO



AR-SERIE **42**

IA-SERIE (TRI) **60**

DA-SERIE (TRI/TT) **62**

TK-2 (BAHN/PISTE) **67**



LIGHTWEIGHT



F-SERIE **46**



ENDURANCE/  
COMFORT



Z-SERIE **51**

FX-SERIE (CYCLOCROSS) **64**



FIT WOMEN



ZW-SERIE **58**







FITNESS/URBAN



FIXIE-SERIE (SINGLESPEED) **68**

V-SERIE **69**



CROSSBIKES



QX-SERIE **71**



CITY



QX-EQ-SERIE **74**



E-BIKE



LEBOWSK-E (FAT TIRE) **77**

DUALE (MTB) **79**

NINE-E (MTB) **80**

QX-E (TREKKING) **81**

VERZA-E **85**



YOUNG



SIX-SERIE **32**



KIDS



Q-SERIE **34**



BMX



BMX-SERIE **88**





# FELT Innovation & Technology

## Bienvenue chez Felt Bicycles 2015

Depuis ses modestes débuts en 1991, Felt est resté fidèle à son credo: Nous voulons développer et construire les meilleurs vélos au monde. Cet objectif comprend un engagement sans fin pour repousser les limites de conception, d'être sur le devant de nouvelles tendances et de ne jamais perdre de vue l'utilisation dans le monde réel et la durabilité. Après une année où nous avons introduit les deux vélos les plus rapides du monde – AR et IA – nous savions que la demande allait dépasser l'offre. Ce résultat apporte pour 2015 une famille de route AR amélioré et une série de triathlon IA qui dispose désormais de deux nouveaux modèles. Dans le domaine du VTT, nous avons mis l'accent plutôt sur les grands débattements et pour cela nous avons développé le tout nouveau Compulsion (650B) avec 160 mm débattement. La série Virtue Nine a été élargie. Nous avons également ajouté des nouveaux modèles «Fat Tire». La demande pour les vélos électriques continue d'augmenter et donc Felt a élargi son engagement dans ce domaine. Et, dans l'un de nos lancements de produits les plus audacieux, nous vous montrons le vélo électrique Fat Tire «Lebowski».

L'engagement de nos employés et leur amour et passion pour le cyclisme et le VTT à façonner le développement de nos produits et le leadership de la conception. Par conséquent, nous voyons aussi le concessionnaire comme partenaire parce que les magasins de vélo sont le cœur et l'âme de l'industrie de la bicyclette et de la culture générale du cyclisme. Merci d'avoir pris le temps de regarder cette brochure.

Si vous avez des questions, s'il vous plaît contacter: [velo@amsler.com](mailto:velo@amsler.com)

Vous trouverez plus d'informations sur Felt: [www.felt.ch](http://www.felt.ch)

[www.facebook.com / feltbicycles](https://www.facebook.com/feltbicycles)

[www.twitter.com / feltbicycles](https://www.twitter.com/feltbicycles)

[www.instagram.com / feltbicycles](https://www.instagram.com/feltbicycles)

## Willkommen bei Felt Bicycles 2015

Seit den bescheidenen Anfängen im Jahr 1991 ist Felt seinem Credo treu geblieben: Wir wollen die besten Fahrräder der Welt entwickeln und bauen. Dieses Ziel beinhaltet eine stetige Verpflichtung, neue Design Grenzen auszuloten, sich abzeichnende Trends früh aufzugreifen und mit zu entwickeln und dabei die Sicht auf wirkliche Machbarkeit und Nachhaltigkeit nicht zu verlieren.

Nachdem wir im 2014 die zwei schnellsten Fahrräder der Welt eingeführt haben – den AR und den IA – wussten wir, dass wir für die kommende Kollektion nochmals «nachlegen» müssen um die hohe Nachfrage zu erfüllen. Damit bringt 2015 eine erweiterte AR Strassen Familie und eine breitere IA-Triathlon-Serie, mit mehr Modellen. Im MTB Bereich haben wir uns mehr auf die grösseren Federwege fokussiert und den komplett neuen Compulsion (650B) mit 160 mm Federweg entwickelt. Auch die Modellreihe Virtue Nine wurde erweitert. Felt bietet für 2015 auch Fat Tire Modelle an. Die Nachfrage nach E-Bikes steigt weiter und so hat Felt sein Engagement in diesem Bereich ausgebaut. Und, in einer unserer kühnsten Produkteinführungen, zeigen wir ihnen das Fat Tire LebowskiE.

Das Engagement unserer Mitarbeiter und Ihre Liebe und Passion für das Rad und den Radsport prägen unsere Produktentwicklung und unsere Leadership in Design. Deshalb sehen wir auch den Fachhändler als unseren Partner, denn Fahrradläden sind das Herz und die Seele des Fahrradgeschäfts und der gesamten Fahrradkultur verpflichtet.

Vielen Dank, dass Sie sich die Zeit nehmen, um diesen Prospekt anzuschauen. Wenn Sie irgendwelche Fragen haben, wenden Sie sich bitte an: [velo@amsler.com](mailto:velo@amsler.com)

Weitere Infos über Felt finden Sie unter: [www.felt.ch](http://www.felt.ch)

[www.facebook.com / feltbicycles](https://www.facebook.com/feltbicycles)

[www.twitter.com / feltbicycles](https://www.twitter.com/feltbicycles)

[www.instagram.com / feltbicycles](https://www.instagram.com/feltbicycles)







GS Team Roth-Felt

# RACEWorld

TRI



Colin Stüssi



Roger Honegger







Pink Gili Suisse



Feenstra-Felt MTB Team

# RACEWorld

MTB



JB-Felt MTB Team







Mirinda Carfrae (Ironman Winner)

# TRIATHLON

# BMX



Foto by Elisa Haumesser

Simon Zahner (SUI)

# CYCLOCROSS



Simon Moratz (GER)



Josh Betley (USA)



Markus Braumann (GER)



Scotty Cranmer (USA)



Sergey Geier (GER)



Zak Earley (USA)





# DESIGNMethodik

**La présentation d'un nouveau modèle n'est que la conclusion d'un long processus de conception, de développement et d'optimisation.**

Tout commence par un échange d'expériences et d'objectifs entre nos athlètes professionnels, nos ingénieurs et nos designers. C'est un long processus de consultation duquel ressort tout ce que la technique actuelle permet de réaliser.

La construction est ensuite réalisée à l'aide d'un logiciel CAD très sophistiqué. Ce logiciel de simulation permet de définir très rapidement des données dimensionnelles très précises pour chaque spécification et diamètre de tube. C'est à ce moment-là que sont également définis le dynamisme et la géométrie du cadre. Les caractéristiques spéciales d'un nouveau vélo prennent alors forme petit à petit. D'autres aspects tels que l'aérodynamisme et les calculs de rigidité sont ensuite intégrés au processus de conception du cadre et de l'épaisseur des parois.

Lors de projets pour lesquels l'aérodynamisme est primordial, nous importons le modèle dans un logiciel spécifique de simulation numérique des fluides. Ce logiciel CFD n'est rien d'autre qu'un tunnel aéro-

dynamique virtuel. L'aérodynamisme des tubes peut y être retravaillé et optimisé quantités de fois, et cela bien avant la construction du premier prototype. Si nous avons correctement fait nos devoirs, nous devrions alors découvrir un cadre parfait, mais ce travail dans un véritable tunnel aérodynamique nous démontre aussi qu'il y a toujours une marge d'amélioration possible. Les prototypes retravaillés suivront cette procédure aussi longtemps que toutes les personnes concernées par le projet ne sont pas pleinement satisfaites.

Un programme d'assurance qualité très pointilleux nous livre ensuite toutes les informations concernant les premiers cadres terminés.

Nos programmes de test sont bien plus exigeants que les normes de sécurité européennes et américaines, déjà très strictes.

Vient alors le moment de la première sortie-test, qui nous dévoile alors si notre projet déploie véritablement le dynamisme et le confort de conduite attendus.







## Die Präsentation eines neuen Modells ist nur der Schlusspunkt eines langen Design-, Entwicklungs- und Optimierungsprozesses.

Am Anfang steht der Austausch von Erfahrungen und Zielen zwischen unseren Profiatleten, den Ingenieuren und Designern. Es ist ein grosser Ausleseprozess, bei dem ausgelotet wird, was derzeit technisch machbar ist.

Die Konstruktion entsteht mit Hilfe einer hochentwickelten CAD-Software. Diese Simulations-Software erlaubt bereits sehr exakte Vorgaben für die Dimensionierung der einzelnen Rohrspezifikationen und -querschnitte. Hier werden das Handling und die Rahmengeometrie festgelegt. In diesem Stadium entsteht die spezielle Charakteristik eines neuen Rades. Es fließen nun auch die anderen Aspekte – wie etwa Aerodynamik und Steifigkeitsberechnungen – in das Design der Wandstärken und Rahmen ein.

In Entwürfen, bei denen Aerodynamik eine besondere Rolle spielt, wird das Design in eine spezielle Strömungssimulations-Software eingelesen. Diese

CFD-Software ist nichts anderes als ein virtueller Windkanal. Rohrformen können so zig Male in Bezug auf ihre Aerodynamik überarbeitet und optimiert werden, lange, bevor der erste Prototyp gebaut wird. Haben wir unsere Hausaufgaben gemacht, müsste der Rahmen schon perfekt sein, aber die Wirklichkeit zeigt immer wieder, dass die Arbeit im realen Windkanal durchaus noch ein paar Verbesserungen zulässt. Die überarbeiteten Prototypen durchlaufen diesen Prozess so lange, bis alle mit dem Projekt betrauten Ingenieure zufrieden sind. Ein aufwendiges Qualitätssicherungsprogramm liefert uns alle Informationen über die ersten gefertigten Rahmen. Unsere Testprogramme sind dabei deutlich anspruchsvoller, als die bereits sehr strikten US-amerikanischen und europäischen Sicherheitsvorgaben.

Dann stehen die ersten Testfahrten an, die uns zeigen, ob unsere neue Entwicklung auch das erwartete Handling und den Fahrkomfort bietet.





# CARBONFiber

## CARBON & FELT

Ses propriétés extraordinaires ont également fait un composant idéal pour les cadres de vélos haut de gamme. Le carbone est plus léger que l'aluminium et plus résistant que l'acier. Il est alors possible de construire un cadre d'une légèreté et d'une rigidité qu'aucun d'autres matériaux ne saurait égaler.

### Quelques infos sur les fibres de carbone

Les fibres de carbone sont tout simplement des fils très fins qui résistent généralement aux forces qu'ils subissent que lorsqu'ils sont soumis à une tension. Pour garantir leur solidité, les fibres doivent être orientées le plus exactement possible dans le sens de déplacement des charges, afin que les forces se déplacent précisément sur toute leur longueur.

Un cadre Felt monocoque moderne est produit dans une nouvelle construction «monocoque dynamique» est en une seule pièce. La base est un moule en deux parties, ressemblant à un gaufrier surdimensionné, dans lequel la forme du cadre est usinée par fraisage. Chaque mat de fibres est ensuite placé dans ces deux demi-coques selon un schéma bien précis. Une vessie gonflable, de dimensions correspondant à l'intérieur du moule, est ensuite placée entre ces deux coques. Une fois les deux parties rassemblées, la vessie (Balloon) est gonflée afin de plaquer les mats de fibres contre la paroi du moule. Le moule et le carbone sont ensuite cuits au four à une température bien précise. Une fois le processus de durcissement terminé, le moule est ouvert, la vessie extraite de l'intérieur du tube et le cadre nettoyé et ébavuré.

## Les fibres de carbone utilisées par Felt

### UHC ULTIMATE & TEXTREME® TECHNOLOGIE –

Il n'existe à ce jour aucun matériaux meilleur que cette combinaison de fibres UHC Ultimate et de nanoparticules spéciales dans une matrice époxy. L'utilisation de fibres sélectionnées en fonction de leur qualité garantit une résistance maximale à la traction et une stabilité précisément là où elle est nécessaire. Nous obtenons ainsi un cadre remarquablement rigide avec des propriétés extraordinaires d'amortissement des vibrations.

**UHC ADVANCED** – Cadre Felt Ultra Hybrid Composite Advanced. Grâce à l'utilisation de ces tissu UHC Advanced très solides, nous réalisons d'importantes économies en termes de matériaux lors de la fabrication des cadres. L'épaisseur du tube s'en trouve ainsi réduite et les réglages de suspension facilités. En utilisant moins de matériaux, on obtient évidemment un produit plus léger.

**UHC PERFORMANCE** – Cadre Felt Ultra Hybrid Composite Performance. Le carbone étant de plus utilisé dans de nombreux domaines techniques, il est aujourd'hui produit en grande quantité et est donc plus abordable. Cette récente évolution nous permet désormais de proposer différents cadres composés de mix UHC Performance de très grande qualité à un prix exceptionnel.





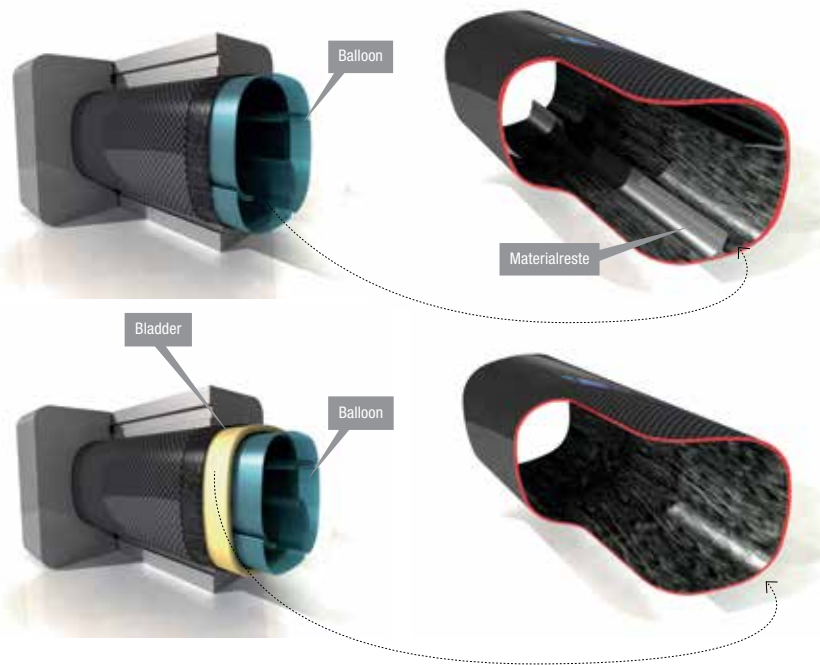

Klassischer Carbon-Rahmenbau:  
Ein «Balloon» wird innerhalb eines Rahmenwerkstücks aus Carbon aufgeblasen. In engen Rahmenradien «knittert» der «Balloon». Dies führt zu ungleichmäßigen Innenwandstrukturen und damit zu mehr Gewicht und geringerer Steifigkeit.

Die InsideOut Technologie benutzt zusätzlich zu dem aufblasbaren Schlauch einen Bladder. Diese glatte «Manschette» nimmt den Druck der «Balloons» auf und führt so zu sehr glatten, gleichmäßigen Innenoberflächen. Das bessere Carbon-Harz-Verhältnis führt zu mehr Festigkeit und weniger Gewicht.

## CARBON & FELT

Mit einem fantastischen Verhältnis von Stabilität und Gewicht ist die Carbonfaser der Traum jedes Ingenieurs: Sie ist leichter als Aluminium und fester als Stahl! Dazu kann ein sauber verarbeiteter Carbon Rahmen perfekte Fahrqualität garantieren: Steif, agil und effizient.

### Ein paar Infos zu Karbonfasern

Karbonfasern sind nichts anderes als dünne Fäden – und sie können im Prinzip nur auf Zug belastet werden. Um das zu gewährleisten, müssen die Fasern möglichst exakt und belastungsorientiert verlegt werden, so dass die Kräfte genau entlang der Fasern laufen.

Ein Felt Rahmen wird in der neuen «dynamischen Monocoque Bauweise» aus einem Stück hergestellt. Die Basis ist eine zweigeteilte Form, die aussieht wie ein überdimensionales Waffeleisen, in welches die Rahmenform eingräst wurde. In diese beiden Halbschalen werden nach einem genau definierten Layout die einzelnen Fasermatten positioniert. Zwischen die beiden Hälften wird ein aufblasbarer Gummikörper gebettet, der der inneren Rahmenform entspricht. Nachdem die beiden Hälften zusammengefügt wurden, wird diese Gummiblase (Balloon) aufgepumpt und drückt so die Fasermatten sauber in die Form. Im Ofen wird die Form und das Karbon bei einem genau festgelegten Temperaturprogramm ausgebacken. Nach dem Aushärtungsprozess wird

die Form geöffnet, die Blase aus dem Inneren der Rohre entfernt und der Rahmen gesäubert und entgratet.

### Die bei Felt verwendeten Karbonfaserqualitäten

#### UHC ULTIMATE & TEXTREME® TECHNOLOGIE –

Die Kombination der UHC Ultimate Fasern mit speziellen Nanoteilchen in der umgebenden Epoxy-Matrix, ist das zu Zeit beste Material. Die Verwendung besonders ausgesuchter Faserqualitäten garantiert dabei eine maximale Zugfestigkeit und Stabilität, wo sie erforderlich ist. So entsteht ein überaus steifer Rahmen mit hervorragender Vibrationsdämpfung.

#### UHC ADVANCED – Felt Ultra Hybrid Composite

Advanced Carbon Rahmen. Durch den Einsatz von hochfestem UHC Advanced Gewebe können wir am Rahmen deutliche Material sparen. So werden die Wandstärken der Rohre deutlich dünner und die Fahrwerksabstimmung wird dadurch erleichtert. Weniger Material bedeutet natürlich weniger Gewicht.

#### UHC PERFORMANCE – Felt Ultra Hybrid Composite

Performance Carbon Rahmen. Da Karbon in immer mehr Bereichen eingesetzt und daher in grösseren Mengen produziert wird, fallen im Einkauf die Kosten. Dank dieser Entwicklung sind wir bei Felt nun in der Lage, Modelle mit hochqualitativen UHC Performance Carbon Rahmen anzubieten.











MOUNTAINBIKE  
Serie



# COMPULSIONSerie



**Le Compulsion 2015 est plus léger, plus résistant et plus rigide que jamais.**

Entièrement retouché pour 2015, le Compulsion avec 160mm de débattement et des roues de 27,5 pouces est un chef-d'œuvre tout-terrain. Le Compulsion 2015 est plus léger, plus résistant et plus rigide que jamais. Le système Equilink™ unique et breveté permet un débattement complet du piston indépendamment de l'influence de l'entraînement et des freins. Le Compulsion est assez robuste pour supporter les chocs, et assez agile pour des performances comme sur des rails à grande vitesse.

**Das 2015 Compulsion ist leichter, stärker und steifer als je zuvor.**

Für das Jahr 2015 komplett neu entwickelt, ist das Compulsion mit 160mm Federweg und mit 27,5" Rädern das perfekte All-Mountain oder Enduro-Bike. Das patentierte Equilink-System bietet einen vollen Federweg unbeeinflusst von Antrieb und Bremsen. Das Compulsion steckt harte Schläge locker weg und bietet gleichzeitig eine agil und wendige High-Speed Performance.





## COMPULSION 10



Fr. 4599.–

**WEIGHT** 12.8 kg | **SIZES** S/16, M/18, L/20

**ALU TECH** Felt 27.5" Alloy 6061 double butted front and rear Triangle w/ Hydroform, 12x142mm Thru axle

**TECH FEATURES** 160 mm Equilink Suspension Technology w. RockShox Monarch Plus RC3, RockShox Pike RCT3 Fork, 160 mm w. 15 mm Maxle, KS LEV Dropper Seatpost

**COMPONENTS** Sram XO1 11-speed, Race Face Crank 30T, Cassette 10/42, Sram Guide Disc

## COMPULSION 30



Fr. 3499.–

**WEIGHT** 14.1 kg | **SIZES** S/16, M/18, L/20, XL/22

**ALU TECH** Felt 27.5" Alloy 6061 double butted front and rear Triangle w/ Hydroform, 12x142mm Thru axle

**TECH FEATURES** 160 mm Equilink Suspension Technology w. RockShox Monarch RT, RockShox Pike RC Fork, 160 mm w. 15 mm Maxle, KS Drop Zone Dropper Seatpost

**COMPONENTS** Shimano Deore/XT 20-speed 38/24, Cassette 11-36, Shimano SLX Disc

## COMPULSION 50



Fr. 2699.–

**WEIGHT** 14.6 kg | **SIZES** S/16, M/18, L/20

**ALU TECH** Felt 27.5" Alloy 6061 double butted front and rear Triangle w/ Hydroform, 12x142mm Thru axle

**TECH FEATURES** 160 mm Equilink Suspension Technology w. RockShox Monarch RT, Suntour Aion AIR RL-R Fork, 160 mm w. 15 mm Axle, KS Eten Dropper Seatpost

**COMPONENTS** Shimano Deore/XT 20-speed 38/24, Cassette 11-36, Shimano M506 Disc





# VIRTUE NINE Serie



## La série Virtue 2015 est la référence pour les trails.

Avec 130mm de débattement Equilink™ et des roues de 29 pouces, le Virtue est la parfaite alliance entre polyvalence et performances inégalées sur ce secteur.

Le système de suspension unique et breveté permet un débattement complet du piston indépendamment de l'influence de l'entraînement ou des freins. Le Virtue Nine combine l'agilité et la performance d'un vélo cross-country avec la stabilité et le contrôle d'un vélo Trail agressif.

Découvrez par vous-même!

## Die 2015 Virtue Serie ist die Benchmark für Trailbikes.

Mit 29" Rädern und 130 mm Equilink™ Federweg begeistert das Virtue mit seinem Mix aus Vielseitigkeit und Performance. Das einzigartige patentierte Federungssystem bietet unbeeinflusst von Schaltung oder Bremsen einen vollen Federweg. Das Virtue vereint die Wendigkeit und Leistung eines Cross-Country-Rads mit der Stabilität und Kontrolle eines aggressiven Trailrads. Erleben Sie es selber!





## VIRTUE NINE 1



Fr. 5999.–

**WEIGHT** 11.55 kg | **SIZES** S/16, M/18, L/20

**CARBON TECH** Felt UHC TeXtreme Performance, MMC, InsideOut-Technology, 12x142mm Thru axle

**TECH FEATURES** 130 mm Equilink Suspension Technology w. RockShox Monarch RT3, RockShox Revelation RLT 140 mm Fork, w/Pushloc, RockShox Reverb Stealth Dropper Seatpost

**COMPONENTS** Sram X01 11-speed 30T, Cassette 10–42, XO Trail Brakes 180 mm, Easton Haven Wheelset

## VIRTUE NINE 2



Fr. 4299.–

**WEIGHT** 12.9 kg | **SIZES** S/16, M/18, L/20, XL/22

**CARBON TECH** Felt UHC Trail Performance, MMC, InsideOut-Technology, 12x142mm Thru axle

**TECH FEATURES** 130 mm Equilink Suspension Technology w. RockShox Monarch RT, RockShox Revelation RL 140 mm Fork w/ Pushloc, RockShox Reverb Stealth Dropper Seatpost

**COMPONENTS** Shimano SLX/XT 20-speed 38/24, Cassette 11–36, Deore Brakes 180 mm, Easton EA70 Wheelset



## VIRTUE NINE 3



Fr. 3499.–

**WEIGHT** 13.48 kg | **SIZES** S/16, M/18, L/20, XL/22

**CARBON TECH** Felt UHC Trail Performance, MMC, InsideOut-Technology, 12x142mm Thru axle

**TECH FEATURES** 130 mm Equilink Suspension Technology w. RockShox Monarch RT, RockShox Sektor Gold Air 140 mm Fork w/ Pushloc, KS Eten Dropper Seatpost

**COMPONENTS** Shimano Deore/XT 20-speed 38/24, Cassette 11–36, Deore Brakes 180 mm

## VIRTUE NINE 50



Fr. 2599.–

**WEIGHT** 14.8 kg | **SIZES** S/16, M/18, L/20

**ALU TECH** Felt Trail Alloy double butted 6061, Hydroform-Technology, 12x142mm Thru axle

**TECH FEATURES** 130 mm Equilink Suspension Technology w. RockShox Monarch RT, RockShox Sektor Silver 140 mm Fork w/ PopLoc, KS Eten Dropper Seatpost

**COMPONENTS** Shimano Deore/XT 30-speed 42/32/24, Cassette 11–36, Shimano M355 Disc Brakes 180 mm

## VIRTUE NINE 1 Frame



Fr. 3299.–

**WEIGHT** 2290 G | **SIZES** S/16, M/18, L/20

**CARBON TECH** Felt UHC TeXtreme Performance, MMC, InsideOut-Technology, 12x142mm Thru axle

**TECH FEATURES** 130 mm Equilink Suspension Technology w. RockShox Monarch RT3, control Taper

**COMPONENTS** Integrated FSA No. 42 Headset 1.125/1.5 & Seat Post Clamp





# EDICT NINE Serie



L'Edict Nine à 100 mm de débattement est un VTT cross-country et marathon racé.

L'Edict Nine est conçu pour venir à bout des circuits XC les plus rudes en coupe du monde et apprivoiser les courses marathon ou XTERRA les plus exténuantes.

Équipant la Felt Active Stay Technology (FAST) testée et approuvée en championnat du monde avec des roues efficaces et stables de 29 pouces, ainsi que une géométrie parfaite fournit l'Edict exactement ce que il faut pour un coureur de cross-country.

Das Edict Nine mit 100 mm Federweg ist ein reinrassiges Crosscountry & Marathon Race-bike.

Das Edict Nine ist dafür ausgelegt, die härtesten XC World Cup-Strecken wie die schwierigsten Marathon- und XTERRA-Parcours souverän zu meistern.

Mit der Felt Active Stay Technology (FAST™) – als Weltmeisterrad bewährt – und effizienten, stabilen 29-Zoll-Laufrädern, sowie einer perfekten Geometrie bietet die Edict Nine genau, was ein Crosscountry Fahrer verlangt.



## EDICT NINE FRD



Fr. 8999.–

**WEIGHT** 10.0 kg | **SIZES** S/16, M/18, L/20

**CARBON TECH** Felt FRD UHC Ultimate + TeXtreme, DMC, InsideOut-Technology, 12x142mm Thru axle

**TECH FEATURES** 100 mm FAST Suspension Technology w. RockShox Monarch XX, RockShox RS1 120 mm Fork w/XLoc

**COMPONENTS** Sram XX1 11-speed w/Grip Shift, cassette 10–42, Race Face Carbon NW Crank 32T, Sram Rise 60 Carbon 29 Wheelset

## EDICT NINE 1



Fr. 5299.–

**WEIGHT** 10.6 kg | **SIZES** S/16, M/18, L/20, XL/22

**CARBON TECH** Felt UHC TeXtreme Performance, DMC, InsideOut-Technology, 12x142mm Thru axle

**TECH FEATURES** 100 mm FAST Suspension Technology w. RockShox Monarch RT3, RockShox SID RL 100 mm Fork w/Pushloc

**COMPONENTS** Sram X01 11-speed with 30T, Cassette 10–42, XO Brakes, Easton EA70 XCT Wheelset





## EDICT NINE 2



Fr. 3799.–

**WEIGHT** 11.6 kg | **SIZES** S/16, M/18, L/20, XL/22

**CARBON TECH** Felt UHC XC Performance, DMC, InsideOut-Technology, 12x142mm Thru axle

**TECH FEATURES** 100 mm FAST Suspension Technology w. RockShox Monarch RT3, RockShox Reba RL 100 mm Fork w/Pushloc

**COMPONENTS** Shimano XT/SLX 20-speed 38/24, Cassette 11–36, Deore Brakes, Easton XR Wheelset

## EDICT NINE 3



Fr. 3299.–

**WEIGHT** 12.4 kg | **SIZES** S/16, M/18, L/20, XL/22

**CARBON TECH** Felt UHC XC Performance, DMC, InsideOut-Technology, 12x142mm Thru axle

**TECH FEATURES** 100 mm FAST Suspension Technology w. RockShox Monarch RT, RockShox Reba RL 100 mm Fork w/Pushloc

**COMPONENTS** Shimano Deore/XT 20-speed 38/24, Cassette 11–36, Deore Brakes



## EDICT NINE 50



Fr. 2399.–

**WEIGHT** 13.5 kg | **SIZES** S/16, M/18, L/20, XL/22

**ALU TECH** Felt XC double butted 7005 Alloy, Hydroform-Technology, 12x142mm Thru axle

**TECH FEATURES** 100 mm FAST Suspension Technology w. RockShox Monarch RT, RockShox Recon Gold Air 100 mm Fork w/Pushloc

**COMPONENTS** Shimano Deore/XT 30-speed 40/30/22, Cassette 11–36, Shimano M355 Brakes

## EDICT NINE FRD Frame



Fr. 3599.–

**WEIGHT** 2140 G | **SIZES** S/16, M/18, L/20, XL/22

**CARBON TECH** Felt FRD UHC Ultimate + TeXtreme, DMC, InsideOut-Technology, 12x142mm Thru axle

**TECH FEATURES** 100 mm FAST Suspension Technology w. RockShox Monarch XX

**COMPONENTS** Integrated FSA No. 42 Headset 1.125/1.5 & Seat Post Clamp





# nINEserie



Disponibile in cinq tailles, le Nine version 2015 est plus rapide et plus efficace que jamais.

Avec une technologie de pointe pour le cadre et une qualité de pilotage supérieure qui ont su convaincre les pilotes Felt professionnels en cross-country, la Série Nine de Felt allie les caractéristiques de maniabilité sécurisées des roues 29 pouces à des performances de course racées. Le Nine FRD est notre poids plume ultime pour la course.

Que vous soyez un pro en coupe du monde XC ou un fanatique de XTERRA, un spécialiste du marathon ou un pilote occasionnel pour le plaisir, vous trouverez sans aucun doute le Nine de Felt version 2015 qui vous convient parfaitement.

Lieferbar in fünf Rahmengrößen, ist das Nine 2015 schneller und effizienter als je zuvor.

Die Serie Nine hat Felts professionelle Crosscountry-Fahrer mit modernster Rahmentechologie und überlegener Fahrqualität überzeugt. Diese Räder verbinden das sichere Handling von 29-Zoll-Laufrädern mit rassistiger Rennleistung. Das Nine FRD ist das Nonplusultra unter unseren leichtgewichtigen Racebikes.

Ob Sie World Cup XC-Profi sind, sich XTERRA verschrieben haben, auf Marathon spezialisiert oder Freizeitsportler sind – es gibt ein 2015 Felt Nine, das genau für Sie passt.



## NINE FRD



Fr. 8499.–

**WEIGHT** 8.7 kg | **SIZES** S/16, M/18, L/20

**CARBON TECH** Felt FRD UHC Ultimate + TeXtreme, MMC, InsideOut-Technology, 12x142mm Thru axle

**TECH FEATURES** RockShox RS1 100 mm Carbon Fork, Sram Rise 60 Carbon 29 Wheelset

**COMPONENTS** Sram XX1 11-speed w/Grip Shift, cassette 10–42, Race Face Carbon NW Crank 32T

## NINE 1



Fr. 4499.–

**WEIGHT** 9.3 kg | **SIZES** XS/14, S/16, M/18, L/20, XL/22

**CARBON TECH** Felt UHC XC Advanced + TeXtreme, MMC, InsideOut-Technology, 12x142mm Thru axle

**TECH FEATURES** RockShox SID RL 100 mm Fork w/Pushloc, 15mm Maxle, Control Taper

**COMPONENTS** Sram X01 11-speed with 30T, Cassette 10–42, XO Brakes, Easton EA70 XCT Wheelset





## NINE 2



Fr. 2799.–

**WEIGHT** 10.7 kg | **SIZES** XS/14, S/16, M/18, L/20, XL/22

**CARBON TECH** Felt UHC XC Performance, MMC, InsideOut-Technology

**TECH FEATURES** RockShox Reba RL 100 mm Fork w/ Pushloc, 15mm Maxle, Control Taper

**COMPONENTS** Shimano XT/SLX 20-speed 38/24, Cassette 11–36, Deore Brakes, Easton XR Wheelset

## NINE 3



Fr. 2399.–

**WEIGHT** 11.2 kg | **SIZES** XS/14, S/16, M/18, L/20, XL/22

**CARBON TECH** Felt UHC XC Performance, MMC, InsideOut-Technology

**TECH FEATURES** RockShox Reba RL 100 mm Fork w/ Pushloc, 15mm Maxle, Control Taper

**COMPONENTS** Shimano Deore/XT 20-speed 38/24, Cassette 11–36, Magura MT4 Disc



## NINE 4



Fr. 1999.–

**WEIGHT** 11.7 kg | **SIZES** XS/14, S/16, M/18, L/20

**CARBON** Felt UHC XC Performance, MMC, InsideOut-Technology

**TECH FEATURES** RockShox Recon Gold 100 mm Fork w/ Pushloc, 15mm Maxle, Control Taper

**COMPONENTS** Shimano Deore/S LX 20-speed 38/24, Cassette 11–36, Magura MT2 Disc

## NINE 5



Fr. 1799.–

**WEIGHT** 12.25 kg | **SIZES** S/16, M/18, L/20

**CARBON TECH** Felt UHC XC Performance, MMC, InsideOut-Technology

**TECH FEATURES** RockShox XC 32 SoloAir 100 mm Fork w/ PopLoc, 9mm QR, Control Taper

**COMPONENTS** Shimano Deore 20-speed 38/24, Cassette 11–36, Shimano M355 Disc Brakes





## NINE 30 LTD



Fr. 1499.–

**WEIGHT** 12.45 kg | **SIZES** S/16, M/18, L/20, XL/22

**ALU TECH** Felt XC butted 6061 Alloy, Hydroform Technology 29'er Frame

**TECH FEATURES** RockShox Recon Silver Air 100 mm Fork w/ PopLoc, Control Taper

**COMPONENTS** Shimano XT/Deore 20-speed 38/24, Shimano Cassette 11–36, Magura MT2 Disc, WTB Speed Disc Wheels

## NINE 50 LTD



Fr. 1199.–

**WEIGHT** 12.9 kg | **SIZES** XS/14, S/16, M/18, L/20, XL/22

**ALU TECH** Felt XC butted 6061 Alloy, Hydroform Technology 29'er Frame

**TECH FEATURES** RockShox XC 30 100 mm Fork w/ PopLoc, 9mm QR

**COMPONENTS** Shimano XT/Deore 30-speed 42/32/24, Shimano Cassette 11–36, Shimano M355 Disc Brakes

## NINE 60



Fr. 899.–

**WEIGHT** 13.76 kg | **SIZES** XS/14, S/16, M/18, L/20, XL/22

**ALU TECH** Felt XC butted 6061 Alloy, Hydroform Technology 29'er Frame

**TECH FEATURES** Suntour XCM-HLO 100 mm Coil Fork

**COMPONENTS** Shimano Deore/Acera 27-speed 44/32/22, Cassette 11–36, Shimano M355 Disc Brakes



## NINE FRD Frame



Fr. 2999.–

**WEIGHT** 985 G | **SIZES** XS/14, S/16, M/18, L/20

**CARBON TECH** Felt FRD UHC Ultimate + TeXtreme, MMC, InsideOut-Technology, 12x142mm Thru axle

**TECH FEATURES** Control Taper

**COMPONENTS** Fully integrated FSA No. 42CF/ACB Headset, Felt Alloy Seatpost Clamp

## NINE 1 Frame



Fr. 1799.–

**WEIGHT** 1120 G | **SIZES** XS/14, S/16, M/18, L/20, XL/22

**CARBON TECH** Felt UHC XC Advanced + TeXtreme, MMC, InsideOut-Technology, 12x142mm Thru axle

**TECH FEATURES** Control Taper, Seatpost DM 27.2mm

**COMPONENTS** Fully integrated 1.125–1.5 FSA No. 42 Headset, Felt Alloy Seatpost Clamp 31.8mm







# 7Serie



Grâce à l'expertise testée et approuvée de Felt en matière de design hardtail les vélos à roues 27.5 pouces sont source de plaisir dans chacune de vos sorties en VTT.

Ces cadres légers spécifiques à la série 7 intègrent toute la performance des VTT Felt incluant un passage de roue généreuse, une géométrie précise et une maniabilité avec le bon équilibre entre rigidité et souplesse.

Toutes ces caractéristiques uniques du Felt 7 forment un vélo tout aussi à l'aise dans les montées raides que dans les larges chemins forestiers pare-feu, ou les singletracks rapides.

**Die 27,5-Zoll Bikes bauen auf Felts erwiesener Kompetenz in der Hardtail-Entwicklung auf.**

Die speziellen Leichtbaurahmen der 7-Serie bieten alle Leistungsmerkmale von Felt-MTBs, wie grosszügige Reifenfreiheit, perfekte Geometrie und ein Handling mit genau der richtigen Balance aus Steifigkeit und Nachgiebigkeit.

Diese einzigartigen Merkmale des Felt 7 ergeben ein Rad, das bei steilsten Anstiegen, rasantesten Abfahrten und schnellsten Singletracks gleichermassen zu Hause ist.



## 7 THIRTY



Fr. 1499.–

**WEIGHT** 12.21 kg | **SIZES** XS/14, S/16, M/18, L/20, XL/22**ALU TECH** Felt XC butted 6061 Alloy, Hydroform Technology 27.5'er Frame**TECH FEATURES** RockShox 30 Gold, 100 mm Air Fork w/ PopLoc, Control Taper**COMPONENTS** Shimano XT/Deore 20-speed 38/24, Shimano Cassette 11–36, Magura MT2 Disc, WTB Speed Disc 27.5" Rims & Alu Hubs

## 7 FIFTY



Fr. 1199.–

**WEIGHT** 12.78 kg | **SIZES** XS/14, S/16, M/18, L/20, XL/22**ALU TECH** Felt XC butted 6061 Alloy, Hydroform Technology 27.5'er Frame**TECH FEATURES** RockShox XC30 100 mm Fork w/ PopLoc**COMPONENTS** Shimano XT/Deore 30-speed 42/32/24, Shimano Cassette 11–36, Shimano M355 Disc Brakes



## 7 SIXTY



Fr. 899.–

**WEIGHT** 13.66 kg | **SIZES** XS/14, S/16, M/18, L/20, XL/22**ALU TECH** Felt XC butted 6061 Alloy, Hydroform Technology 27.5'er Frame**TECH FEATURES** Suntour XCM H-LO 100 mm Coil Fork**COMPONENTS** Shimano Deore/Acera 27-speed 42/32/22, Cassette 11-36, Shimano M355 Disc Brakes

## 7 SEVENTY



Fr. 799.–

**WEIGHT** 14.0 kg | **SIZES** XS/14, S/16, M/18, L/20, XL/22**ALU TECH** Felt XC butted 6061 Alloy, Hydroform Technology 27.5'er Frame**TECH FEATURES** Suntour XCM H-LO 100 mm Coil Fork**COMPONENTS** Shimano Alivio/Acera 27-speed 42/32/22, Cassette 11-36, Tektro Auriga Hydraulic Disc

## 7 EIGHTY



Fr. 699.–

**WEIGHT** 14.6 kg | **SIZES** XS/14, S/16, M/18, L/20**ALU TECH** Felt XC butted 6061 Alloy, Hydroform Technology 27.5'er Frame**TECH FEATURES** Suntour XCT ADJ 100 mm Fork**COMPONENTS** Shimano Acera/Altus 24-speed 42/32/22, Cassette 11-34, Tektro Novella Mechanical Disc Brake



## SIXSerie

La Série Six de Felt version 2015 combine performances éprouvées et praticité au quotidien sur un VTT 26 pouces.

Chaque Six intègre la géométrie testée et approuvée par Felt ainsi que sa grande expérience du design, le tout sur le plus fiable et le plus abouti des VTT hardtail jamais produits.

Avec un plus grand choix de tailles de roues que jamais en tout-terrain, le Six est une excellente option pour ceux qui cherchent un hardtail traditionnel avec tous les avantages des roues 26 pouces. Ces vélos sont parfaits dans toutes les situations VTT, y compris des chemins forestiers et même des singletracks exigeants. Ils sont souples et leur maniabilité est réactive.

Die Felt Six Serie 2015 vereint bewährte Leistung und erschwingliche Alltagstauglichkeit in einem 26-Zoll-Mountainbike.

Jedes Six bietet Ihnen Felts bewährte Geometrie und Designerfahrung in einem der zuverlässigen und leistungsstarken MTB das je gebaut wurde.

Mit einer breiteren Auswahl an Radgrößen als je zuvor ist das Six eine ausgezeichnete Wahl für alle, die sich das Feeling eines traditionellen Hardtails und die Stärke von 26-Zoll-Felgen wünschen.

Diese Räder werden allen Aufgaben perfekt gerecht, auch Offroad-Touren und sogar anspruchsvollen Singletrails. Sie bieten ein zuverlässiges und direktes Handling.

### SIX 60



Fr. 749.–

**WEIGHT** 13.7 kg | **SIZES** 14, 16, 18, 20, 22

**ALU TECH** Felt Oversized Butted 6061 Alloy, Dynaform Tubing

**COMPONENTS** Shimano Deore/Acera 27-speed 44/32/22, Suntour XCM H-LO 100 mm, TEKTRO HDC Hydraulic Disc





## SIX 70



Fr. 699.–

**WEIGHT** 14.1 kg | **SIZES** 12, 14, 16, 18, 20, 22**ALU TECH** Felt Oversized Butted 6061 Alloy, Dynaform Tubing**COMPONENTS** Shimano Acera/Alivio 27-speed, Suntour XCT H-LO 100 mm, Tektro Auriga Hydraulic Disc

## SIX 80



Fr. 599.–

**WEIGHT** 14.25 kg | **SIZES** 12, 14, 16, 18, 20**ALU TECH** Felt Oversized 6061 Alloy, Dynaform Tubing**COMPONENTS** Shimano Acera/Altus 24-speed, Suntour XCT ADJ 100 mm, TEKTRO Novella Mechanical Disc Brake

## SIX 95



Fr. 499.–

**WEIGHT** 13.78 kg | **SIZES** 12, 14, 16, 18**ALU TECH** Felt Oversized 6061 Alloy, Dynaform Tubing**COMPONENTS** Shimano Altus 21-speed, Suntour XCF M3030 ADJ 75 mm, Tektro V-Brake



## KIDSSerie



### Ce vélo Junior te ménage autant physiquement que financièrement

Le Q Kids 2014 de Felt combine performances en situation réelle et praticité au quotidien dans un VTT développé spécialement pour les jeunes cyclistes.

Conçus comme des machines tout-terrain à part entière et disponibles en deux versions, les Q Kids feront découvrir l'action VTT aux plus jeunes.

### Locker im Sattel und locker an der Registrierkasse

Das 2015 Felt Q Kids vereint reelle Leistung und Erschwinglichkeit in einem eigens für junge Fahrer entwickelten Mountainbike. Das Q Kids – als vollwertiges Geländerad konzipiert und in zwei Grössen erhältlich – ist der ideale Einstieg in das Abenteuer Mountainbiking für junge Fahrer.

Mit Q Kids wird Mountainbiking zu einem Erlebnis für die ganze Familie.



## Q 24 Disc



Fr. 499.–

**WEIGHT** 12.4 kg | **SIZE** 24" Wheels

**ALU TECH** Felt Dynaform 6061 Alloy, Disc Brake Specific

**COMPONENTS** Shimano 3 x 7-speed Revo Shifter & Shimano Altus Group, Suntour M3020 Suspension Fork 50mm, Tektro Novella Mechanical Disc Brake

## Q 24 Disc



Fr. 499.–

**WEIGHT** 12.4 kg | **SIZES** 24" Wheels

**ALU TECH** Felt Dynaform 6061 Alloy, Disc Brake Specific

**COMPONENTS** Shimano 3 x 7-speed Revo Shifter & Shimano Altus Group, Suntour M3020 Suspension Fork 50mm, Tektro Novella Mechanical Disc Brake



## Q 24



Fr. 449.–

**WEIGHT** 11.9 kg | **SIZES** 24" Wheels**ALU TECH** Felt Q Kids 6061 Alloy, Dynaform Tubing**COMPONENTS** Shimano 3 x 7-speed Revoshifter & Shimano Altus Group, Suntour M3020 Suspension Fork 50mm, Tektro V-Brake

## Q 24



Fr. 449.–

**WEIGHT** 11.9 kg | **SIZES** 24" Wheels**ALU TECH** Felt Q Kids 6061 Alloy, Dynaform Tubing**COMPONENTS** Shimano 3 x 7-speed Revoshifter & Shimano Altus Group, Suntour M3020 Suspension Fork 50mm, Tektro V-Brake

## Q 20S



Fr. 399.–

**WEIGHT** 10.7 kg | **SIZES** 20" Wheels**ALU TECH** Felt Q Kids 6061 Alloy, Dynaform Tubing**COMPONENTS** Shimano 7-speed Revoshifter & Shimano Tourney 7-speed, Suntour M3010 Suspension Fork 40mm, Tektro V-Brake

## Q 20S



Fr. 399.–

**WEIGHT** 10.7 kg | **SIZES** 20" Wheels

**ALU TECH** Felt Q Kids 6061 Alloy, Dynaform Tubing

**COMPONENTS** Shimano 7-speed Revo shifter & Shimano Tourney 7-speed, Suntour M3010 Suspension Fork 40mm, Tektro V-Brake

## BASE 16" Alu



Fr. 299.–

**SIZES** 16" Wheels

**ALU TECH** BMX-Style Alloy 6061 Kids 16" Bike

**COMPONENTS** Single Speed & Coaster Brake, solid Training Wheel

## BASE 12" Alu



Fr. 279.–

**SIZES** 12" Wheels

**ALU TECH** BMX-Style Alloy 6061 Kids 12" Bike

**COMPONENTS** Single Speed & Coaster Brake, solid Training Wheels







# FAT TIRESerie



## Une toute nouvelle expérience du vélo

Construit sur la base de ses roues en super-épaisseur de 26 x 4", le Fat Tire est fait pour prendre le chemin le moins fréquenté ou pour rouler dans la neige et de la plage à la campagne, il ne connaît pas de frontières. Remarquablement agile, confortable et parfaitement fiable, chaque vélo est entièrement conçu et équipé avec les meilleurs soins autour des roues multi-sportives. Ce vélo «Fat Tire» vous apporte une toute nouvelle expérience du vélo.

## Ein komplett neues Bikeerlebnis

Der Fat Tire wurde sorgfältig um seine «super-fetten» 26 x 4" Räder erbaut und fährt am Liebsten auf wenig benutzten Pfaden oder im Schnee. Vom Sandstrand bis zur Schneepiste, vom Waldweg bis zum Singletrail, kennt er keine Grenzen. Bemerkenswert agil, komfortabel und absolut zuverlässig ausgerüstet, bringt Ihnen dieses «Fat Tire Rad» ein vollkommen neues Bike Erlebnis.



## FAT TIRE 30



Fr. 1799.–

**WEIGHT** 14.1 kg | **SIZES** S/16, M/18.5, L/21

**ALU TECH** Felt double butted 6061 Alloy, Hydroform Technology, Fat Tire Frame

**TECH FEATURES** Felt hydroformed 6061 Alu Fork, 150 x 50 mm Front Axle, Control Taper

**COMPONENTS** Shimano XT/Deore 20-speed 38/24, Cassette 11–36, Shimano Deore Disc, Schwalbe Jumbo Jim 26x4"











ROAD & RACE  
Serie



## ARSerie



### Dans la bataille contre le vent la série AR 2015 continue d'être le leader mondial.

Conçu et développé avec le logiciel CFD et à la soufflerie, ce vélo aero de route est jusqu'à 31% plus rapide qu'un vélo de route typique à tube rond.

Dépassant la concurrence dans l'aérodynamique, le poids et la rigidité, l'AR conquiert le vent ainsi que le peloton.

### Im Kampf gegen den Wind bleibt die AR-Serie 2015 weiterhin weltweit führend.

Entworfen und entwickelt mit CFD-Software und im Windkanal, ist dieses Aerorad bis zu 31% schneller als die typischen Rundrohr Strassenrahmen.

Klassenbester in puncto Aerodynamik, Gewicht und Steifigkeit, bezwingt der AR den Wind als auch den Peloton.

## AR FRD



Fr. 11990.–

**WEIGHT** 6.89 kg | **SIZES** 51, 54, 56, 58 cm**CARBON TECH** Felt Aero UHC Ultimate + TeXtreme, MMC, InsideOut-Technology**TECH FEATURES** Aerodynamic, wind tunnel testing, BB30, ControlTaper, electronic specific Internal Cable Routing**COMPONENTS** Shimano Dura-Ace Di2 Group, 22 speed, Chainwheel 53/39, ZIPP 404 Firecrest Wheelset

## AR 2 ULT. DI2



Fr. 5499.–

**WEIGHT** 7.49 kg | **SIZES** 51, 54, 56, 58, 61 cm**CARBON TECH** Felt Aero UHC Advanced + TeXtreme, MMC, InsideOut-Technology**TECH FEATURES** Aerodynamic, wind tunnel testing, BB30, ControlTaper, electronic specific Internal Cable Routing**COMPONENTS** Shimano Ultegra Di2 Group, 22 speed, Chainwheel 52/36, Shimano RS81 C-35mm Wheelset



## AR 3



Fr. 2999.–

**WEIGHT** 8.2 kg | **SIZES** 48, 51, 54, 56, 58, 61 cm**CARBON TECH** Felt Aero UHC Performance, MMC, InsideOut-Technology**TECH FEATURES** Aerodynamic, wind tunnel testing, BB30, ControlTaper, Internal Cable Routing (electronic compatible)**COMPONENTS** Shimano Ultegra Group, 22 speed, Chainwheel 52/36, Shimano RS31 Wheelset

## AR 5



Fr. 2399.–

**WEIGHT** 8.08 kg | **SIZES** 48, 51, 54, 56, 58, 61 cm**CARBON TECH** Felt Aero UHC Performance, MMC, InsideOut-Technology**TECH FEATURES** Aerodynamic, wind tunnel testing, BB30, ControlTaper, Internal Cable Routing (electronic compatible)**COMPONENTS** Shimano 105 Group, 22 speed, Chainwheel 52/36, Felt Aero R3 Wheelset

## AR FRD Frame



Fr. 3399.–

**WEIGHT** 1229 G (Frame 903 G & Fork 326 G) | **SIZES** 54, 56, 58 cm

**CARBON TECH FRAME** Felt Aero Road UHC Ultimate + TeXtreme, MMC, InsideOut Technology

**TECH FORK** FELT Aero Road UHC Ultimate + TeXtreme Monocoque Fork

**TECH FEATURES** Aerodynamic, wind tunnel testing, BB30, ControlTaper, electronic specific Internal Cable Routing

**INDIVIDUAL** FELT Aero UHC Variomount Flip Seatpost, FSA No- 44 integrated Headset 1.125–1.25, BB30 w/24 mm Spindle Reducer

## AR 1 Frame



Fr. 2199.–

**WEIGHT** 1394 G (Frame 1048 G & Fork 346 G) | **SIZES** 54, 56, 58, 61 cm

**CARBON TECH FRAME** Felt Aero UHC Advanced, MMC, InsideOut Technology

**TECH FORK** FELT Aero Road UHC Ultimate Monocoque Fork

**TECH FEATURES** Aerodynamic, wind tunnel testing, BB30, ControlTaper, Internal Cable Routing (mechanic & Di2 compatible)

**INDIVIDUAL** FELT Aero UHC Variomount Flip Seatpost, FSA No- 48 integrated Headset 1.125–1.25, BB30 w/24 mm Spindle Reducer







## FSerie



**La Série F est la famille de vélos de route la plus légère et la plus rigide de Felt.**

Dans les grands tours ou les championnats du monde, pour des arrivées au sommet des montagnes et des sprints groupés à haute vitesse, les vélos de route Série F de Felt taillés pour la performance sont conçus pour gagner, et leur palmarès le prouve.

Avec une maniabilité nette rasoir, ce vélo de course pur-sang est gage de vitesse inégalée et de performance de classe mondiale.

**Die F Serie ist die leichteste und steifste Familie der Felt Rennräder.**

Von den Grand Tours bis zu den Weltmeisterschaften, von der Bergankunft bis zum schnellen Massensprint – Felts Strassenräder aus der F Serie sind auf Sieg getrimmt, viele Rennerfolge beweisen es.

Mit messerscharfem Handling, bietet dieses Vollblut Rennrad unübertroffene Geschwindigkeit und erstklassige Fahrleistungen.

## F FRD



Fr. 11790.–

**WEIGHT** 6.35 kg | **SIZES** 54, 56, 58 cm

**CARBON TECH** Felt Race Road UHC Ultimate + TeXtreme, MMC, InsideOut-Technology

**TECH FEATURES** BB30, ControlTaper

**COMPONENTS** Shimano Dura Ace Di2 Group 22-speed w/ Electronic Specific Internal Cable Routing, Dura Ace Chainwheel 53/39, Dura Ace C24 Wheelset

## F2



Fr. 4499.–

**WEIGHT** 7.08 kg | **SIZES** 48, 51, 54, 56, 58, 61 cm

**CARBON TECH** Felt Race Road UHC Race Advanced, MMC, InsideOut-Technology

**TECH FEATURES** BB30, ControlTaper

**COMPONENTS** Shimano Ultegra Di2 Group 22-speed w/ Internal Cable Routing, Ultegra Chainwheel 52/36, Shimano RS81 C24 Wheelset





## F4 LTD



Fr. 2699.–

**WEIGHT** 7.69 | **SIZES** 48, 51, 54, 56, 58, 61 cm

**CARBON TECH** Felt Race Road UHC Performance, MMC, InsideOut-Technology

**TECH FEATURES** BB30, ControlTaper, Internal Cable Routing (electronic compatible)

**COMPONENTS** Shimano Ultegra Group 22-speed, Ultegra Compact Chainwheel 52/36, Shimano RS11 Wheelset

## F5



Fr. 1999.–

**WEIGHT** 7.93 kg | **SIZES** 48, 51, 54, 56, 58, 61 cm

**CARBON TECH** Felt Race Road UHC Performance, MMC, InsideOut-Technology

**TECH FEATURES** BB30, ControlTaper, Internal Cable Routing (electronic compatible)

**COMPONENTS** Shimano 105 Group, Compact 105 Chainwheel 50/34, Cassette 11–28, Felt Road RSL-3 Wheelset



## F75 ALU



Fr. 1599.–

**WEIGHT** 8.7 kg | **SIZES** 51, 54, 56, 58 cm

**ALU TECH** Felt Race Road Alloy 7005 UltraLite Custom Butted & Smooth TIG-welded

**TECH FEATURES** BB30, ControlTaper

**COMPONENTS** Shimano 105 Group, Compact 105 Chainwheel 50/34, Cassette 11–28, Felt Road RSL-3 Wheelset

## F24 JR



Fr. 799.–

**WEIGHT** 8.85 kg | **SIZES** 24" (40 cm)

**ALU TECH** Felt Race Road F-light butted Alloy 7005 TIG-welded Frame & Carbon Fork

**COMPONENTS** Shimano Claris RD & MicroShift, Chainwheel 50/36 & 8 speed 12–25





## F FRD Frame



Fr. 3399.–

**WEIGHT** 1229 G (Frame 903 G & Fork 326 G) | **SIZES** 54, 56, 58 cm

**CARBON TECH** Felt Race Road UHC Ultimate + TeXtreme, MMC, InsideOut-Technology

**TECH FORK** Felt UHC Ultimate + Nano Monocoque Carbon Fork, InsideOut Technology

**TECH FEATURES** BB30, ControlTaper, Electronic Specific Internal Cable Routing

**INDIVIDUAL** FSA No. 42 integrated Headset 1.125–1.5, FSA Ceramic BB30 w/24mm Spindle Reducer

## F1 Frame



Fr. 1899.–

**WEIGHT** 1135 G (Frame) | **SIZES** 51, 54, 56, 58, 61 cm

**CARBON TECH** Felt Race Road UHC Performance, MMC, InsideOut-Technology

**CARBON TECH FORK** Felt Race UHC Advanced Monocoque Carbon Fork, InsideOut Technology

**TECH FEATURES** BB30, ControlTaper, Internal Cable Routing (electronic & mechanic compatible)

**INDIVIDUAL** FSA No. 42 integrated Headset 1.125–1.5









## ZSerie



**La Série Z est la famille de vélos de route la plus polyvalente de Felt.**

Le Z fournit des performances rapides et agiles à toutes les vitesses; il doit aussi fournir la forme et la souplesse adaptées pour que les longues sorties restent un plaisir.

Le Z est un vélo de course sans limiter les positions du cycliste, ni sa capacité à être utilisé au quotidien. Idéal pour des aventures épiques ou une randonnée cyclo sportive, la série Z saura vous pousser au niveau supérieur.

**Die 2015 Z-Serie ist das absolut vielseitigste Rennrad von Felt.**

Es liefert flinke, wendige Leistung bei jedem Tempo und macht mit seiner Nachgiebigkeit und der angenehmen Geometrie auch die längste Fahrt zu einem Genuss.

Das Z ist ein renntaugliches Rad ohne Einschränkungen bei der Fahrerposition oder Abstriche an der Ganztagstauglichkeit. Ideal für epische Abenteuer oder einen Gran Fondo, die Z-Serie zeigt Ihnen neue Höhepunkte.

## Z2



Fr. 4999.–

**WEIGHT** 7.1 kg | **SIZES** 54, 56, 58 cm**CARBON TECH** Felt Endurance UHC Advanced, MMC, InsideOut-Technology**TECH FEATURES** BB30, ControlTaper**COMPONENTS** Shimano Ultegra Di2 Group 22-speed w/ Internal Cable Routing, FSA SL-K Crank & Compact Chainwheel 50/34, Shimano Cassette 11–32, RS81 C24 Wheelset

## Z3 Red



Fr. 3499.–

**WEIGHT** 6.9 kg | **SIZES** 51, 54, 56, 58 cm**CARBON TECH** Felt Endurance UHC Performance, MMC, InsideOut-Technology**TECH FEATURES** BB30, ControlTaper**COMPONENTS** Sram Red Group WiFi 22-speed w/ Internal Cable Routing, SRAM S952 Yaw Compact Chainwheel 50/34, Cassette Sram 11–32, MAVIC Ksyrium Equipe S Wheelset



## Z3 Ultegra



Fr. 2799.–

**WEIGHT** 7.8 kg | **SIZES** 51, 54, 56, 58, 61 cm

**CARBON TECH** Felt Endurance UHC Performance, MMC, InsideOut-Technology

**TECH FEATURES** BB30, ControlTaper Internal Cable Routing (electronic compatible)

**COMPONENTS** Shimano Ultegra Group 22-speed, Ultegra Compact Chainwheel 50/34, Cassette 11–32, Fulcrum Racing 7 Wheelset

## Z4 Disc



Fr. 2599.–

**WEIGHT** 8.3 kg | **SIZES** 51, 54, 56, 58, 61 cm

**CARBON TECH** Felt Endurance UHC Performance Disc, MMC, InsideOut-Technology

**TECH FEATURES** Hydraulic Disc Brakes, BB30, ControlTaper

**COMPONENTS** Sram Rival Group WiFlI 22-speed w/ Internal Cable Routing, Sram Rival Yaw Compact Chainwheel 50/34, Cassette Sram 11–32, Sram RivalHydro Rim Brakes, MAVIC Aksium One Disc Wheelset



Z5



Fr. 1999.–

**WEIGHT** 8.4 kg | **SIZES** 51, 54, 56, 58, 61 cm

**CARBON TECH** Felt Endurance UHC Performance, MMC, InsideOut-Technology

**TECH FEATURES** BB30, ControlTaper

**COMPONENTS** Shimano 105 Group 22-speed, Shimano 105 Compact Chainwheel 50/34, Cassette Shimano 11–32, Felt RSL 3 Wheelset







## Z6



Fr. 1799.-

**WEIGHT** 8.57 kg | **SIZES** 51, 54, 56, 58 cm

**CARBON TECH** Felt Endurance UHC Performance, MMC, InsideOut-Technology

**TECH FEATURES** ControlTaper

**COMPONENTS** Shimano Tiagra Group 20-speed, Compact FSA Chainwheel 50/34, Cassette 12-32, MAVIC CXP-22 Wheelset



## Z75



Fr. 1599.–

**WEIGHT** 8.65 kg | **SIZES** 51, 54, 56, 58, 61 cm**ALU TECH** Felt Endurance F'Lite Custom Butted Aluminum, Hydroform, TIG-welded**TECH FEATURES** ControlTaper, Shimano Hollow Tech BB**COMPONENTS** Shimano 105 Group 22-speed, Shimano 105 Compact Chainwheel 50/34, Cassette Shimano 11–32, Felt RSL 3 Wheelset

## Z85



Fr. 1399.–

**WEIGHT** 9.1 kg | **SIZES** 51, 54, 56, 58 cm**ALU TECH** Felt Endurance F'Lite Custom Butted Aluminum, Hydroform, TIG-welded**TECH FEATURES** BB30, ControlTaper**COMPONENTS** Shimano 105 Group 20-speed, Shimano R-565 Compact Chainwheel 50/34, Cassette SHIMANO 11–32, MAVIC CXP-22 Wheelset





## ZWSerie



**La Série ZW Fit Woman® est une gamme de vélos de route spécialement destinée aux femmes.**

Le ZW présente un empattement plus long pour une plus grande stabilité. Le tube supérieur incliné diminue sa hauteur par rapport au sol pour grimper et sprinter avec une plus grande souplesse verticale. Parce que les proportions des corps des femmes sont différentes de celles des hommes, réduire la taille du cadre n'est pas une solution efficace.

La combinaison de matières du ZW est personnalisée pour améliorer les performances et intègre des caractéristiques spécifiques aux femmes, comme des tubes de diamètres inférieurs aux parois plus fines et des intersections de cadre plus courtes.

Le ZW est assez rigide pour des performances sans limites; assez léger pour survoler les collines, et assez souple pour rouler tous les jours.

**Die ZW Fit Woman® Serie ist speziell auf die Anforderungen von Fahrerinnen an ein Rennrad zugeschnitten.**

Das ZW hat einen längeren Radstand für mehr Stabilität. Das geneigte Oberrohr bietet eine hervorragende Überstandshöhe zum Klettern und Sprinten mit verbesserter vertikaler Nachgiebigkeit. Der Körper einer Frau hat ganz andere Proportionen als der eines Mannes, daher ist es nicht sehr sinnvoll, den Rahmen einfach zu verkleinern.

Das Material-Layup des ZW ist auf eine verbesserte Leistung und auf damenspezifische Merkmale wie kleinere Rohrdurchmesser, dünnere Rohrwände und kürzere Schnittpunkte am Rahmen abgestimmt.

Das ZW ist steif genug für entfesselte Performance, leicht genug, um Anstiege mühelos zu bewältigen und nachgiebig genug für tagelanges Fahren.



## ZW3



Fr. 2699.–

**WEIGHT** 7.7 kg | **SIZES** 43(Petite), 45(Small), 47(Medium), 50(Tall)**CARBON TECH** Felt Fit Women UHC Road Performance, MMC, InsideOut-Technology**TECH FEATURES** BB30, ControlTaper (size 47 & 50), Internal Cable Routing (electronic compatible)**COMPONENTS** Shimano Ultegra Group 22-speed, Ultegra Compact Chainwheel 50/34, Cassette 11–32, Fulcrum Racing 7 Wheelset

## ZW5



1999.–

**WEIGHT** 8.14 kg | **SIZES** 43(Petite), 45(Small), 47(Medium), 50(Tall)**CARBON TECH** Felt Fit Women UHC Road Performance, MMC, InsideOut-Technology**TECH FEATURES** BB30, ControlTaper(size 47 & 50), Internal Cable Routing (electronic compatible)**COMPONENTS** Shimano 105 Group 22-speed, Shimano 105 Compact Chainwheel 50/34, Cassette Shimano 11–32, Felt WRSL 3 Wheelset

## ZW85



Fr. 1399.–

**WEIGHT** 8.8 kg | **SIZES** 43(Petite), 45(Small), 47(Medium), 50(Tall)**ALU TECH** Felt Fit Women F'Lite Custom Butted Aluminum, Hydroform, TIG-welded**TECH FEATURES** ControlTaper(size 47 & 50), Shimano Hollow Tech BB**COMPONENTS** Shimano 105 Group 22-speed, Shimano 105 Compact Chainwheel 50/34, Cassette Shimano 11–32, Felt WRSL 3 Wheelset





## TT/TRISerie



### L'aérodynamique a toujours été une partie de l'histoire de Felt Bicycles.

Depuis la première victoire de Paula Newby-Frasier à Kona en 1991, nous figurons en tête dans le domaine de la conception aérodynamique et les résultats des courses. Avec les victoires aux Championnats du Monde UCI TT, aux Jeux Olympiques, et en 2013 à l'Ironman à Kona avec la nouvelle IA, Felt continue de pionnier le développement aérodynamique actuel.

Que vous choisissiez le plus rapide vélo de triathlon du monde le IA ou l'un des modèles DA ou B, homologué par l'UCI, les vélos FELT de triathlon et de contre-la-montre établissent les meilleures normes de l'Aérodynamique.

### Aerodynamik war immer ein wichtiger Teil in Felts Geschichte.

Seit dem ersten Sieg von Paula Newby-Frasier in Kona 1991 sind wir die führende Marke im Aero-Design, wie auch in den Rennresultaten. Mit Siegen bei den UCI Zeitfahr-Weltmeisterschaften, bei Olympischen Spielen und beim Ironman 2013 in Kona mit dem neuen IA, setzt Felt seine Pionierleistung in der Aero Entwicklung fort.

Ob die Wahl auf das weltweit schnellste Triathlon-spezifische IA oder auf ein UCI-legales DA, oder B-Modell fällt, die Felt Triathlon- und Zeitfahräder setzen den Standard.



## IA FRD LTD Frame



Fr. 6499.–

**SIZES** 48, 51, 54, 56, 58 cm

**CARBON TECH** Felt Integrated Aero TRI UHC Ultimate + TeXtreme, MMC, InsideOut-Technology

**TECH FEATURES** More than Aerodynamic, Wind Tunnel Testing, Bayonet4 Fork w/ 1.25" Carbon Steerer, BB30, Rear & Front Brake w/ Integrated Cover

**INDIVIDUAL** Felt UHC Vibration Reducing Aero Seatpost 300 mm, Mechanical Compatible Internal Cable Routing, FSA IS integrated Headset 1.125, FSA Ceramic BB30 w/24mm Spindle Reducer, Felt Devox DAGGER UHC NANO Handlebar

## IA3



Fr. 5999.–

**WEIGHT** 8.84 kg | **SIZES** 48, 51, 54, 56, 58 cm

**CARBON TECH** Felt Integrated Aero TRI UHC Advanced, MMC, InsideOut-Technology

**TECH FEATURES** More than Aerodynamic, Wind Tunnel Testing, Felt Dagger UHC Adv. Fork w/ 1.25" Carbon Steerer, BB30, Rear & Front Brake w/ Integrated Cover

**COMPONENTS** Sram RED TT Group w/ Internal Cable Routing, Sram S952 Chainwheel 52/36, Sram 11-sp. Cassette 11–26, Felt DAGGER UHC NANO Handlebar, Felt TTR 1 Wheelset

**INDIVIDUAL** FELT DAGGER stem with Spacer (to adjust the Height)





## IA4



Fr. 4499.-

**WEIGHT** 9.05 kg | **SIZES** 51, 54, 56, 58 cm**CARBON TECH** Felt Integrated Aero TRI UHC Advanced, MMC, InsideOut-Technology**TECH FEATURES** More than Aerodynamic, Wind Tunnel Testing, Felt Dagger UHC Adv. Fork w/ 1.25" Carbon Steerer, BB30, Rear & Front Brake w/ Integrated Cover**COMPONENTS** Shimano Ultegra TT Group w/ Internal Cable Routing, Vision Trimax Chainwheel 52/38, Shimano 11-sp. Cassette 12-25, Felt DAGGER UHC NANO Handlebar, Felt TTR3 Wheelset**INDIVIDUAL** FELT DAGGER stem with Spacer (to adjust the Height)

## DA1



Fr. 3999.-

**WEIGHT** 8.9 kg | **SIZES** 51, 54, 56, 58 cm**CARBON TECH** Felt Dual Aero TT/TRI UHC Ultimate + TeXtreme, MMC, InsideOut Technology**TECH FEATURES** Aerodynamic, Wind Tunnel Testing, Bayonet4 Fork, BB30**COMPONENTS** Shimano Dura Ace TT Group w/ Vision Trimax Chainwheel 52/38, Shimano 11-sp. Cassette 12-25, Felt Devox Bayonet 3 UHC NANO Handlebar, Felt TTR3 Wheelset

## DA4



Fr. 2999.–

**WEIGHT** 9.3 kg | **SIZES** 51, 54, 56, 58 cm**CARBON TECH** Felt Dual Aero TT/TRI UHC Advanced, MMC, InsideOut Technology**TECH FEATURES** Aerodynamic, Wind Tunnel Testing, Bayonet3 Fork, BB30**COMPONENTS** Shimano Ultegra TT Group w/ Vision Trimax Chainwheel 52/38, Shimano 11-sp. Cassette 12–25, Felt Bayonet 3 UHC Adv. Handlebar, Felt TTR3 Wheelset

## B14 Carbon



Fr. 1999.–

**WEIGHT** 9.3 kg | **SIZES** 51, 54, 56, 58, 61 cm**CARBON TECH** Felt Dual Aero TT/TRI UHC Performance, MMC, InsideOut Technology**TECH FEATURES** Aerodynamic, wind tunnel testing**COMPONENTS** Shimano Ultegra Group w/ FSA Omega Chainwheel 50/34, Cassette 11–28, FELT TTR4 Alloy Wheelset





## CROSSerie



La ligne FX a été fabriquée pour répondre aux exigences de la compétition cyclo-cross au niveau élite.

Les modèles de haute gamme ont une construction entièrement en fibres de carbone, et allient les dernières technologies avec une géométrie spécifique au cyclo-cross. Leur conception limite de façon optimale l'accumulation de boue devant et derrière, les haubans courbés augmentent le confort de roulage, et un tube supérieur aplati sur la partie inférieure améliore le confort de portée sur l'épaule durant les passages à pied.

Que vous rouliez pour un titre national ou même si vous avez juste besoin d'un vélo rapide, maniable et durable pour rouler hors des sentiers battus, vous trouverez à coup sûr le Felt FX qui vous convient.

Die Linie FX ist für die harten Strapazen in Cyclocross-Rennen der Spitzenklasse gebaut.

Die Spitzenmodelle haben einen leichten Rahmen aus Vollcarbon und vereinen modernste Technologien mit einer perfekten Cyclocross-spezifischen Geometrie. Zu den Designmerkmalen gehören eine optimierte Mud Clearance vorn und hinten, geschwungene Sitzstreben für mehr Fahrkomfort und ein abgeflachtes Oberrohr zum bequemeren Schultern in Laufabschnitten.

Ob Sie es auf einen nationalen Titel abgesehen haben oder einfach nur ein schnelles, wendiges und strapazierfähiges Rad zum Querfeldein fahren brauchen – es gibt ein Felt FX, das genau für Sie passt.



## F3X



Fr. 3599.–

**WEIGHT** 8.45 kg | **SIZES** 53, 55, 57 cm**CARBON TECH** Felt Cyclocross UHC Performance, MMC, InsideOut-Technology**TECH FEATURES** Shoulder friendly Top Tube, BB30, ControlTaper, Hydraulic Disc Brake**COMPONENTS** Shimano Ultegra Group 22-speed w/ Ultegra Chainwheel 46/36, Cassette Shimano 11–28, Shimano Hydraulic Disc Brakes R785, Mavic Aksium One DISC Wheelset

## F5X



Fr. 2299.–

**WEIGHT** 9.25 kg | **SIZES** 50, 53, 55, 57, 60 cm**CARBON TECH** Felt Cyclocross UHC Performance, MMC, InsideOut-Technology**TECH FEATURES** Shoulder friendly Top Tube, BB30, ControlTaper, Hydraulic Disc Brake**COMPONENTS** Shimano 105 Group 22-speed w/ FSA Chainwheel 46/36, Cassette Shimano 11–28, TRP Hydraulic Road Disc Brakes, Felt CXR3 Disc Wheelset



## F65X



Fr. 1599.–

**WEIGHT** 9.7 kg | **SIZES** 50, 53, 55, 57 cm**ALU TECH** Felt Cyclocross F'Lite Custom Butted Aluminum, Dynaform, TIG-welded**TECH FEATURES** Shoulder friendly top tube, BB386, ControlTaper, Mechanic Disc Brake**COMPONENTS** Shimano 105 Group 22-speed w/ FSA Chainwheel 46/36, Cassette Shimano 11–28, TRP Spyre C Mech Disc Brakes, Felt CXR3 Disc Wheelset

## FIX Carbon Frame



Fr. 1999.–

**WEIGHT** Frame: 928 G & Fork: 345 G | **SIZES** 53, 55, 57 cm**CARBON TECH** Frame Felt Cyclocross UHC Advanced + TeXtreme, MMC, InsideOut-Technology**CARBON TECH FORK** Felt Cyclocross UHC Advanced + TeXtreme, ControlTaper 1.125–1.5, 15mm ThruAxle Dropout**TECH FEATURES** Shoulder friendly top tube, BB30, ControlTaper, Disc ready**INDIVIDUAL** Internal Cable Routing (Mechanic Compatible), FSA No.42 1.125/1.5 integrated Headset, Seatpost Clamp, FSA Ceramic BB30 w/24mm Spindle Reducer

# TRACKSerie

Huit ans après son introduction dans la communauté de compétition internationale, Felt est devenue la plus titrée et la plus convoitée des marques sur piste.

Il suffit d'interroger la sextuple championne du monde de cyclisme sur piste Sarah Hammer.

Pour un championnat du monde ou une course locale un soir de semaine, les vélos de piste Felt sont les plus rapides jusqu'à la ligne d'arrivée.

In den acht Jahren seit seiner Vorstellung im internationalen Rennsport hat sich Felt zum erfolgreichsten und begehrtesten Namen für Bahnräder entwickelt.

Fragen Sie Sarah Hammer, sechsfache Weltmeisterin im Bahnradfahren.

Ob es um eine Weltmeisterschaft geht oder ein Bahnrennen am Mittwochabend, ein Bahnrad von Felt bringt Sie am schnellsten an die Ziellinie.

## TK2



Fr. 1699.–

**WEIGHT** 7.27 kg | **SIZES** 51, 54, 56, 58 cm

**ALU TECH** Felt Aero Track UltraLite Alloy 7005 Custom Butted & Hydroformed

**TECH FEATURES** Track Specific w. Full Aero Seattube, FELT Aero Track UHC Performance Carbon Fork

**COMPONENTS** Sram Omnium Crankset 48T X 1/8, 15 T. fixed Track Freewheel, Felt TK-MSO Handlebar, FELT TKR2 Wheelset







# FIXIE Serie

Ein traditioneller Rahmen mit Teilen von heute – ein zeitloser Stil.

Felt Urban-Räder beruhen auf einem minimalistischen, funktionalen Designkonzept und sind mit Form, Funktion und Stil gebaut.

Das Brougham, von New Yorker Fahrradkurieren inspiriert, ist in jeder Umgebung zu Hause.

Un cadre traditionnel avec des pièces d'aujourd'hui – un style intemporel.

Les vélos urbains Felt sont conçus avec une design minimaliste axé sur le fonctionnel. Ils sont sophistiqués, beaux et stylés.

Avec une fonctionnalité inspirées des messagers de NYC, le Brougham se plait dans tous types de quartiers.

## BROUGHAM



Fr. 599.–

**WEIGHT** 10.3 kg | **SIZES** 51, 54, 56, 58 cm

**CROMO TECH** Felt Single Speed CroMo 4130 Custom Butted & Tig Welded

**TECH FEATURES** Urban Design Cromo Fork

**COMPONENTS** Track forged Alloy Crankset 47T, Freewheel 17 T. X 3/32

**COLORS** satin blue & satin black





## VSerie



Le V est un vélo de fitness d'aventure qui n'a pas peur d'un peu de gravier.

Avec un empattement légèrement plus long, des composants et des roues fiables, ainsi qu'un guidon plat, le V est le vélo de sport idéal pour quiconque qui ne cherche pas un vélo de route traditionnel.

Que ce soit une aventure épique de cyclisme ou de continuer le parcours où la route se termine et commence le chemin caillouteux le V vous apporte en toute sécurité à votre destination.

Das V ist ein Abenteuer Fitnessrad, das sich vor ein wenig Kies nicht fürchtet.

Mit einem etwas längeren Radstand, zuverlässigen Komponenten und einem flachen Lenker ist das V das ideale «Gravelrad für alle», die kein traditionelles Rennrad suchen.

Sei es eine ausgedehnte Radtour oder die Fortsetzung der Fahrt, wo die geteerte Strasse endet und der Kiesweg beginnt, das V bringt sie sicher ans Ziel





## V90F



Fr. 1099.–

**WEIGHT** 10.7 kg | **SIZES** 51, 54, 56, 58, 61 cm**ALU TECH** Felt Flatbar Urban Road F'Lite Custom Butted Aluminum, Hydroform, TIG-welded**TECH FEATURES** Flatbar Disc Gravelbike, Threaded BB 68x113, Carbon Flatbar 1 1/8 Fork**COMPONENTS** Shimano Group 20-speed w/ FSA Omega Chainwheel 50/34, Shimano Cassette 11–28, Shimano Rapid Fire Shifter, Tektro Auriga Disc Brake, FELT RSL3 Wheelset

## V110F



Fr. 629.–

**WEIGHT** 11.4 kg | **SIZES** 51, 54, 56, 58 cm**ALU TECH** Felt Flatbar Urban Road F'Lite Custom Butted Aluminum, Hydroform, TIG-welded**TECH FEATURES** Flatbar Gravelbike, Threaded BB 68x113, Flatbar Alu 1 1/8 Fork**COMPONENTS** Shimano Acera/Altus 24-speed, Cassette Shimano 11–34, Tektro RX1.0 Brake

# QXSerie



## Un concontré de confort et de haute performance

Les QX sont un croisement entre la stabilité d'un vélo tout-terrain et les performances routières d'un 700c. Les vélos QX sont parfaits pour les cyclistes qui souhaitent un vélo polyvalent et efficace en toute situation: Que ce soit dans la ville, sur un chemin forestier, un trail facile ou des routes poussiéreuses, avec ce vélo polyvalent tout est possible.

## Gelungene Mischung aus Komfort & sportlicher Leistung

Die QX vereinen die Stabilität eines Mountainbikes mit der Fahrperformance eines 700c. Die QX sind genau das Richtige, wenn ein Rad alles können soll: Ob in der Stadt, auf Waldwegen, leichten Trails oder staubigen Strassen, mit diesem universellen Rad ist alles möglich.





## QX90 Disc Man



Fr. 999.-

**WEIGHT** 12.5 kg | **SIZES** 52, 55, 58 cm

**ALU TECH** Felt QX Alloy 6061 Butted, Disc Brake Specific, Basta Lock Compatible

**COMPONENTS** Shimano Deore 30-speed Group, Shimano Crankset 48/36/26, SR Suntour NCX-D HLO Fork 63 mm, Shimano Hydraulic Disc Brake

**INDIVIDUAL** Integrated Kickstand Mount

## QX90 Disc Lady



Fr. 999.-

**WEIGHT** 12.4 kg | **SIZES** 44, 49 cm

**ALU TECH** Felt QX Alloy 6061 Butted, Disc Brake Specific, Basta Lock Compatible

**COMPONENTS** Shimano Deore 30-speed Group, Shimano Crankset 48/36/26, SR Suntour NCX-D HLO Fork 63 mm, Shimano Hydraulic Disc Brake

**INDIVIDUAL** Integrated Kickstand Mount

## QX80 Disc Man



Fr. 799.-

**WEIGHT** 13.3 kg | **SIZES** 48, 52, 55, 58 cm

**ALU TECH** Felt QX Alloy 6061 Butted, Disc Brake Specific, Basta Lock Compatible

**COMPONENTS** Shimano 27-speed Group w/Deore RD, Shimano Alivio Crankset 48/36/26, SR Suntour NEX-DS HLO Fork 63 mm, Shimano Hydraulic Disc Brake

**INDIVIDUAL** Integrated Kickstand Mount



## QX80 Disc Lady



Fr. 799.–

**WEIGHT** 13.2 kg | **SIZES** 44, 49 cm

**ALU TECH** Felt QX Alloy 6061 Butted, Disc Brake Specific, Basta Lock Compatible

**COMPONENTS** Shimano 27-speed Group w/Deore RD, Shimano Alivio Crankset 48/36/26, SR Suntour NEX-DS HLO Fork 63 mm, Shimano Hydraulic Disc Brake

**INDIVIDUAL** Integrated Kickstand Mount

## QX85 Disc Man



Fr. 799.–

**WEIGHT** 12.06 kg | **SIZES** 52, 55, 58 cm

**ALU TECH** Felt QX Alloy 6061 Butted, Disc Brake Specific, Basta Lock Compatible & FELT Rigid Alu Fork

**COMPONENTS** Shimano 27-speed Group w/Deore RD, Shimano Alivio Crankset 48/36/26, Shimano Hydraulic Disc Brake

**INDIVIDUAL** Integrated Kickstand Mount

## QX85 Disc Lady



Fr. 799.–

**WEIGHT** 11.97 kg | **SIZES** 44, 49 cm

**ALU TECH** Felt QX Alloy 6061 Butted, Disc Brake Specific, Basta Lock Compatible & FELT Rigid Alu Fork

**COMPONENTS** Shimano 27-speed Group w/Deore RD, Shimano Alivio Crankset 48/36/26, Shimano Hydraulic Disc Brake

**INDIVIDUAL** Integrated Kickstand Mount







## QX-EQSerie



### Un moyen de transport fiables pour des horizons lointains

Des vélos pour tous les jours et toutes les occasions: la nouvelle ligne QX-Equipped ne cherche pas à cacher ses similitudes avec la populaire Série QX. La forme ergonomique de la potence et du cintre a été spécialement modifiée pour permettre une position de pédalage spécifique au trekking. Le résultat est un grand confort et une réactivité agile aux mouvements du guidon.

Un porte-bagages intégré et léger en aluminium avec fixations pour paniers ou sacs facilite la conversion des vélos QX-Equipped en vélos pour aller au travail ou en balade.

### Zuverlässiges Transportmittel zu neuen Horizonten

Fahrräder für jeden Tag und jede Gelegenheit – die Produktlinie QX-Equipped kann ihre Verwandtschaft mit der erfolgreichen QX-Serie nicht verleugnen. Für eine trekkingspezifische Fahrhaltung wurde die ergonomische Form des Vorbaus und Lenkers speziell angepasst. Das Ergebnis ist Komfort und eine schnelle Reaktion auf Lenkimpulse.

Durch einen integrierten leichten Aluminium-Gepäckträger mit Haltern für Satteltaschen lassen sich die QX-Equipped leicht in ein Rad für die Fahrt zur Arbeit oder in ein Touringrad verwandeln.

## QX EQ 90 Disc Man



Fr. 1299.-

**SIZES** 52, 55, 58 cm

**TREKKING ALU TECH** Felt QX Alloy 6061 Butted, Disc Brake Specific, Basta Lock Compatible

**COMPONENTS** Shimano Deore 30-speed Group, Shimano Crankset 48/36/26, SR NCX-D HLO Fork 63 mm, Shimano Hydraulic Disc Brake **LIGHT** Shimano Hub Dynamo, B&M Lumotech IQ Light System

**INDIVIDUAL** Integrated Kickstand, Comfort Position Stem and Handlebar, Alloy System Rack

## QX EQ 90 Disc Lady



Fr. 1299.-

**SIZES** 44, 49 cm

**TREKKING ALU TECH** Felt QX Alloy 6061 Butted, Disc Brake Specific, Basta Lock Compatible

**COMPONENTS** Shimano Deore 30-speed Group, Shimano Crankset 48/36/26, SR NCX-D HLO Fork 63 mm, Shimano Hydraulic Disc Brake **LIGHT** Shimano Hub Dynamo, B&M Lumotech IQ Light System

**INDIVIDUAL** Integrated Kickstand, Comfort Position Stem and Handlebar, Alloy System Rack

## QX EQ 80 Disc Man



Fr. 999.-

**SIZES** 52, 55, 58 cm

**TREKKING ALU TECH** Felt QX Alloy 6061 Butted, Basta Lock Compatible, SR NEX-DS HLO Fork 63 mm

**COMPONENTS** Shimano 27-speed Group w/Deore RD, Shimano Alivio Crankset 48/36/26, Shimano Hydraulic Disc Brake **LIGHT** Shimano Hub Dynamo, B&M Lumotech Lyt Light System

**INDIVIDUAL** Integrated Kickstand, Comfort Position Stem and Handlebar, Alloy System Rack





## QX EQ 80 Disc Lady



Fr. 999.-

**SIZES** 44, 49 cm

**TREKKING ALU TECH** Felt QX Alloy 6061 Butted, Basta Lock Compatible, SR NEX-DS HLO Fork 63 mm

**COMPONENTS** Shimano 27-speed Group w/Deore RD, Shimano Alivio Crankset 48/36/26, Shimano Hydraulic Disc Brake

**LIGHT** Shimano Hub Dynamo, B&M Lumotech Lyt Light System

**INDIVIDUAL** Integrated Kickstand, Comfort Position Stem and Handlebar, Alloy System Rack

## QX EQ 70 Man



Fr. 799.-

**SIZES** 52, 55, 58 cm

**TREKKING ALU TECH** Felt QX Alloy 6061 Butted, Basta Lock Compatible, SR NEX-DP ADJ Fork 63 mm

**TECH FEATURES** Shimano 24-speed Group w/Alivio RD, Shimano Crankset 48/36/28, Tektro V-Brake

**LIGHT** Shimano Hub Dynamo, B&M Lumotech Lyt Light System

**INDIVIDUAL** Integrated Kickstand, Comfort Position Stem and Handlebar, Alloy System Rack

## QX EQ 70 Lady



Fr. 799.-

**SIZES** 44, 49 cm

**TREKKING ALU TECH** Felt QX Alloy 6061 Butted, Basta Lock Compatible, SR NEX-DP ADJ Fork 63 mm

**TECH FEATURES** Shimano 24-speed Group w/Alivio RD, Shimano Crankset 48/36/28, Tektro V-Brake

**LIGHT** Shimano Hub Dynamo, B&M Lumotech Lyt Light System

**INDIVIDUAL** Integrated Kickstand, Comfort Position Stem and Handlebar, Alloy System Rack





## E Serie



### Oubliez la Mercedes et achetez quelque chose du vraiment «cool»!

Avouons-le : nous aurions parfois besoin d'un petit coup de pouce quand nous pédalons sur notre vélo. Pour que cela reste un plaisir et pour nous assurer que rien ne vous empêchera d'atteindre votre destination, nous avons conçu la nouvelle série de vélos électriques de Felt. Ils sont spécialement conçus pour les choix de transport en constante évolution et les modes de vie d'un monde nouveau.

Avec quatre séries différentes – Lebowsk-E Fat Tire, Nine-e hardtail, Dual-e double suspension et Verza-e City – les vélos Felt électriques sont conçus pour une expérience à la fois confortable et sportive. Avec une vitesse max. de 25 km/h et une autonomie (selon le mode d'assistance) de 30 à 80 km, tout est possible. De la plage à la campagne, le Lebowsk-E ne connaît pas de frontières.

### Vergessen Sie den Mercedes, kaufen Sie wirklich etwas «cooles»!

Mal ganz ehrlich: Mitunter kommt ein wenig Hilfe beim Treten schon gelegen. Damit das Fahren immer Spass macht und nichts zwischen Sie und Ihr Ziel kommt, haben wir die Felt Elektroräder entwickelt. Sie sind speziell für das sich ständig verändernde Transportverhalten und den Lebensstil einer modernen Welt konzipiert. Mit vier unterschiedlichen Modellreihen – Lebowsk-E Fat Tire, Nine-e Hardtail, Dual-e Full-Suspension und Verza-e City – sind die Felt E-Bikes auf ein komfortables, aber zugleich sportliches Fahrverhalten abgestimmt. Mit einer Spitzengeschwindigkeit von 25 km/h und einer Akku-Reichweite (je nach Unterstützung) von 30–80 km, wird alles möglich. Vom Sandstrand bis zum Singletrail, der Lebowsk-E kennt keine Grenzen.



## LEBOWSK-E



Fr. 4799.-

**SIZES** S/16, M/18.5, L/21

**E-BIKE ALU TECH** Felt Fat Tire Double Butted 6061 Alloy, Control Taper, 190x12mm Maxle Style Dropout **TECH FEATURES** Felt Fat Tire Rigid Alloy Fork w/ 15x150 mm Maxle Style Dropout **COMPONENTS** Sram XO1 Sram X01 11-speed with X-Actuation Trigger, Cassette 10-42, Guide RSC Disc Brakes, Felt Double Wall FT 26 x 80 Wheelset **MOTOR & BATTERY** Bosch Performance Line Drive Unit, 250W Output, 25 km/h Version, Bosch 400Wh Frame Type Battery







## MTBeSerie



Un empattement légèrement plus long que sur nos Felt VTT était nécessaire pour intégrer le moteur et maintenir le centre gravité à l'endroit optimal déterminé par nos ingénieurs.

Cette géométrie légèrement modifiée est idéale pour ces vélos électriques et une utilisation quotidienne. C'est un VTT agile, facile à contrôler, léger et puissant. Il est paré à rouler sur tous les terrains, single trails et chemins exigeants; c'est VOUS qui posez les limites. Et soyez certain que le couple puissant et fiable du moteur BOSCH Performance Line vous aidera à surmonter des passages que vous pensiez autrefois impraticables.

Ein etwas längerer Radstand als bei unseren regulären Felt MTB Bikes war notwendig, um den Motor zu integrieren, und damit der Schwerpunkt dort liegt, wo er nach Erkenntnissen unserer Ingenieure am günstigsten angeordnet ist.

Die geringfügig abgeänderte e-Geometrie hat sich als ideal für diese Räder und ihre Alltagstauglichkeit erwiesen. Es ist ein wendiges, aber gut zu lenkendes, leichtes und leistungsstarkes MTB. Es ist in Geländen aller Art, auf Single-Trails und schwierigen Wegen einsetzbar – die Grenzen setzen. Sie können sicher sein: Der Motor aus der BOSCH Performance Line hilft Ihnen mit seinem hohen, zuverlässigen Drehmoment, alles zu bewältigen, was Sie zuvor für unmöglich gehalten haben.



## DUAL e10



Fr. 4999.-

**SIZES** S/16, M/18, L/20, XL/22

**DUAL E-BIKE ALU TECH** Felt FS 27.5-E Double Butted 6061 Alloy, Monarch RT w/ 125 mm Travel, 142x12 mm **TECH FEATURES** RockShox Revelation RL 130 mm Fork w. Pushloc, Control Taper, Full Internal Cable **COMPONENTS** Shimano XT 10-speed w/ Deore i-Spec Shifter, Shimano Cassette 11-36, Shimano BRM 675 Disc Brake, Easton VICE XLT 27.5" Wheelset

**MOTOR & BATTERY** Bosch Performance Line Drive Unit, 250 W Output, 25 km/h Version, Bosch 400Wh Frame Type Battery

## NINE e20



Fr. 4199.-

**WEIGHT** 18.74 kg | **SIZES** XS/14, S/16, M/18, L/20, XL/22

**NINE E-BIKE ALU TECH** Felt 29-E Double Butted 7005 Alloy, Hydroform Tubing, Control Taper **TECH FEATURES** RockShox Reba RLT 100 mm Fork w/ Pushloc, Full Internal Cable Routing **COMPONENTS** Shimano XT 10-speed i-Spec Shifter, Shimano Cassette 11-36, Shimano XT Disc Brake, Shimano XT 29" Wheelset **MOTOR & BATTERY** Bosch Performance Line Drive Unit, 250 W

Output, 25 km/h Version, Bosch 400Wh Frame Type Battery

## NINE e30



Fr. 3499.-

**WEIGHT** 19.5 kg | **SIZES** XS/14, S/16, M/18, L/20, XL/22

**NINE E-BIKE ALU TECH** Felt 29-E Double Butted 7005 Alloy, Hydroform Tubing, Control Taper **TECH FEATURES** RockShox Recon Gold 100 mm Air Fork w. Pushloc, Full Internal Cable Routing **COMPONENTS** Shimano XT 10-speed w/ Shimano Deore i-Spec Shifter, Shimano Cassette 11-36, SHIMANO Deore Disc Brake, WTB Speeddisc 29 Rim & Forged Alu Hubset

**MOTOR & BATTERY** Bosch Performance Line Drive Unit, 250 W Output, 25 km/h Version, Bosch 400Wh Frame Type Battery





## QXeSerie



Prends plaisir à laisser les autres cyclistes perplexes quand tu passes à côté d'eux.

Peu importe le type d'utilisation de votre vélo que ce soit pour les loisirs, pour aller au travail ou pour voyager, le QXe propose une expérience sportive authentique et repousse les limites du possible. Le moteur BOSCH du QXe est alimenté par une batterie 400W et propose un réglage des performances allant de zéro «Off» jusqu'à 250% «Turbo». L'autonomie de la batterie dépend de différentes conditions comme le terrain et la modus de l'assistance. Le compteur de bord Intuvia de BOSCH surveille les données d'utilisation et affiche la portée, la distance parcourue, le temps, la vitesse et l'autonomie de la batterie.

Pour une balade dominicale en famille, des trajets réguliers pour aller au travail le Felt QXe vous donne envie de prendre votre vélo et de laisser votre voiture au garage.

Freue Dich über die Verwirrung der Verkehrsteilnehmer, während Du an ihnen auf dem Radweg vorbei fährst.

Wofür Sie das Rad auch am liebsten nutzen – zur Entspannung, für die Fahrt zur Arbeit oder für Radreisen – das QXe bietet eine echte sportliche Erfahrung mit einem nie zuvor für möglich gehaltenen Plus an Reichweite. Der BOSCH-Motor des QXe wird mit einem 400-W-Akku gespeist und bietet fünf Leistungsstufen von 0% «Aus» bis 250% «Turbo». Die Akkureichweite hängt von Faktoren wie Leistungsstufe und Gelände ab. Der Bordcomputer Intuvia von BOSCH überwacht Fahrdaten wie Reichweite, Strecke, Zeit, Geschwindigkeit und Akkuladung.

Ob eine gemütliche Radtour am Sonntag mit der Familie, die tägliche Fahrt zur Arbeit oder Ausflüge in der Region, das Felt QXe bedeutet ein Auto weniger auf die Strasse.





## QX e100 EQ Lady



Fr. 3499.–

**WEIGHT** 20.4 kg | **SIZES** 48, 52, 55, 58

**QX E-BIKE ALU TECH** Felt QX-E Double Butted 6061 Alloy, Hydroform Tubing, Control Taper Tech features Suntour NCX DS H-LO 63mm Fork, Full Internal Cable Routing, Frame Integrated Rack **COMPONENTS** Shimano XT 10-Speed w. Shimano Cassette 11-32, SLX Shifter, Magura MT 4 Hydraulic Disc Brake **LIGHT** Shimano Hub Dynamo, B&M Lumotech IQEyc 50Lux Light System

**MOTOR & BATTERY** Bosch Active Line Drive Unit, 250 W, 25 km/h Version, Bosch 400Wh Frame Type Battery

**INDIVIDUAL** Comfort Position Stem and Handlebar, integrated Kickstand

## QX e100 EQ Man



Fr. 3499.–

**WEIGHT** 20.2 kg | **SIZES** 44, 49

**QX E-BIKE ALU TECH** Felt QX-E Double Butted 6061 Alloy, Hydroform Tubing, Control Taper Tech features Suntour NCX DS H-LO 63mm Fork, Full Internal Cable Routing, Frame Integrated Rack **COMPONENTS** Shimano XT 10-Speed w. Shimano Cassette 11-32, SLX Shifter, Magura MT 4 Hydraulic Disc Brake **LIGHT** Shimano Hub Dynamo, B&M Lumotech IQEyc 50Lux Light System

**MOTOR & BATTERY** Bosch Active Line Drive Unit, 250 W, 25 km/h Version, Bosch 400Wh Frame Type Battery

**INDIVIDUAL** Comfort Position Stem and Handlebar, integrated Kickstand



## QX e90 EQ Man



Fr. 3299.–

**WEIGHT** 21.4 kg | **SIZES** 48, 52, 55, 58

**QX E-BIKE ALU TECH** Felt QX-E Double Butted 6061 Alloy, Hydroform Tubing, Control Taper **TECH FEATURES** Suntour NCX DS H-LO 63mm Fork, Full Internal Cable Routing, Frame Integrated Rack **COMPONENTS** Shimano Deore 10-Speed w. Shimano Cassette 11–32, Deore Shifter, Magura MT 2 Hydraulic Disc Brake **LIGHT** Shimano Hub Dynamo, B&M Lumotech IQEyc 50Lux Light System **MOTOR & BATTERY** Bosch Active Line Drive Unit, 250 W, 25 km/h Version, Bosch 400Wh Frame Type Battery **INDIVIDUAL** Comfort Position Stem and Handlebar, integrated Kickstand

## QX e90 EQ Lady



Fr. 3299.–

**WEIGHT** 21.2 kg | **SIZES** 44, 49

**QX E-BIKE ALU TECH** Felt QX-E Double Butted 6061 Alloy, Hydroform Tubing, Control Taper **TECH FEATURES** Suntour NCX DS H-LO 63mm Fork, Full Internal Cable Routing, Frame Integrated Rack **COMPONENTS** Shimano Deore 10-Speed w. Shimano Cassette 11–32, Deore Shifter, Magura MT 2 Hydraulic Disc Brake **LIGHT** Shimano Hub Dynamo, B&M Lumotech IQEyc 50Lux Light System **MOTOR & BATTERY** Bosch Active Line Drive Unit, 250 W, 25 km/h Version, Bosch 400Wh Frame Type Battery **INDIVIDUAL** Comfort Position Stem and Handlebar, integrated Kickstand





## QX e85 EQ Man



Fr. 2999.-

**WEIGHT** 20.3 kg | **SIZES** 48, 52, 55, 58

**QX E-BIKE ALU TECH** Felt QX-E Double Butted 6061 Alloy, Hydroform Tubing, Control Taper **TECH FEATURES** Felt Alloy Unicrown Fork, Full Internal Cable Routing, Frame Integrated Rack **COMPONENTS** Shimano Deore 9-Speed w. Shimano Cassette 11-32, Shimano Altus Shifter, Shimano Hydraulic Disc Brake Light Shimano Hub Dynamo, B&M Lumotech IQEyc 50Lux Light System

**MOTOR & BATTERY** Bosch Active Line Drive Unit, 250 W, 25 km/h Version, Bosch 400Wh Frame Type Battery

**INDIVIDUAL** Comfort Position Stem and Handlebar, integrated Kickstand

## QX e85 Lady



Fr. 2999.-

**WEIGHT** 19.98 kg | **SIZES** 44, 49

**QX E-BIKE ALU TECH** Felt QX-E Double Butted 6061 Alloy, Hydroform Tubing, Control Taper **TECH FEATURES** Felt Alloy Unicrown Fork, Full Internal Cable Routing, Frame Integrated Rack **COMPONENTS** Shimano Deore 9-Speed w. Shimano Cassette 11-32, Shimano Altus Shifter, Shimano Hydraulic Disc Brake Light Shimano Hub Dynamo, B&M Lumotech IQEyc 50Lux Light System

**MOTOR & BATTERY** Bosch Active Line Drive Unit, 250 W, 25 km/h Version, Bosch 400Wh Frame Type Battery

**INDIVIDUAL** Comfort Position Stem and Handlebar, integrated Kickstand





## VERZAeSerie



### Un concentré de confort, de performance et de design

Le VERZAe combine une géométrie stable, un design élégant, et des composants modernes que l'on trouve rarement dans les vélos électriques avec un cadre à vue profonde. Le résultat est une machine urbaine fantastique, parfaitement adaptée aux loisirs, aux trajets confortables pour aller au travail, faire les courses à l'épicerie, tracter les enfants dans une remorque et bien plus encore.

Le VERZAe propose cinq paramètres de performance allant de «Off» à «Turbo». En fonction du réglage choisi, le moteur délivre une assistance allant de zéro (en position «Off») jusqu'à 250%. L'autonomie de la batterie dépend de différentes conditions comme le poids, le terrain et la résistance du vent. Roulez-vous avec un VERZAe, c'est une réelle alternative à la voiture.

### Perfekte Mischung aus Komfort, Leistung und Design

Das VERZAe vereint eine stabile Geometrie und elegantes Design mit modernen Komponenten – eine Seltenheit bei Elektrorädern mit tiefem Durchstieg. Das Ergebnis ist ein fantastisches urbanes Rad für die Freizeit, die bequeme Fahrt zur Arbeit, zum Einkaufen, zum Kindertransport im Anhänger und vieles mehr.

Das VERZAe hat fünf Leistungsstufen von «Aus» bis «Turbo». Je nach Einstellung bietet der Motor eine Unterstützung von 0% (in der Stellung «Aus») bis 250%. Die Akkureichweite hängt von Faktoren wie Gewicht, Gelände und Windwiderstand ab.

Fahren Sie das VERZAe, es ist eine echte Alternative zum Auto.





## VERZA e10



Fr. 3999.–

**WEIGHT** 24.7 kg | **SIZES** XS/44, S/48, M/52

**VERZA E-BIKE ALU TECH** Felt Alloy 6061 Double Butted, Hydroform & Dynaform Tubing, Control Taper **TECH FEATURES** Easy Step-Through Frame, Suntour NCX-D H-LO 63mm Air Fork, Integrated Rack **COMPONENTS** NuVinci Harmony Advanced Shifter & NuVinci N360 CVP Rear Hub (Electr. Shift Interface), Magura MT 4 Hydraulic Disc Brake **LIGHT** Shimano Hub Dynamo, B&M Lumotech IQ Cyo Light system **MOTOR & BATTERY** Bosch Active Line Drive Unit, 250 W, 25 km/h Version, Bosch 400Wh Rack Type Battery **INDIVIDUAL** Comfort Position Stem and Handlebar, integrated Kickstand & Abus Lock

## VERZA e20



Fr. 3699.–

**WEIGHT** 24.6 kg | **SIZES** XS/44, S/48, M/52

**VERZA E-BIKE ALU TECH** Felt Alloy 6061 Double Butted, Hydroform & Dynaform Tubing, Control Taper **TECH FEATURES** Easy Step-Through Frame, Suntour NCX-D H-LO 63mm Coil Fork, Integrated Rack **COMPONENTS** NuVinci N360 Cable Shifter & NuVinci N360 CVP Rear Hub (Mechanical Shift Interface), Magura MT 4 Hydraulic Disc Brake **LIGHT** Shimano Hub Dynamo, B&M Lumotech IQT Fly Light System **MOTOR & BATTERY** Bosch Active Line Drive Unit, 250 W, 25 km/h Version, Bosch 400Wh Rack Type Battery **INDIVIDUAL** Comfort Position Stem and Handlebar, integrated Kickstand und Abus Lock



## VERZA e30



Fr. 3299.–

**WEIGHT** 24.1 kg | **SIZES** XS/44, S/48, M/52, L/56

**VERZA E-BIKE ALU TECH** Felt Alloy 6061 Double Butted, Hydroform & Dynaform Tubing, Control Taper **TECH FEATURES** Easy Step-Through Frame, Suntour NCX-D H-LO 63mm Coil Fork, Integrated Rack **COMPONENTS** Shimano Deore 10-Speed w. Shimano Cassette 11–34, Deore Shifter, Magura MT 2 Hydraulic Disc Brake **LIGHT** Shimano Hub Dynamo, B&M Lumotech IQ Fly Light System **MOTOR & BATTERY** Bosch Active Line Drive Unit, 250 W, 25 km/h Version, Bosch 400Wh Rack Type Battery **INDIVIDUAL** Comfort Position Stem and Handlebar, integrated Kickstand und Abus Lock







## BMX Serie



### Le BMX n'est pas un sport, c'est un style de vie.

Felt incarne et adopte cette philosophie: Nos vélos BMX sont spécialement conçus. Felt présente la nouvelle gamme BMX 2015 qui est très claire et épurée cette année.

Que vous soyez débutants sur le skatepark ou stree rider totalement individuelle – les BMX Felt sont les meilleures du monde.

### BMX ist kein Sport, sondern ein Lifestyle.

Felt lebt und verkörpert diesen Stil: Unsere BMX Räder sind speziell danach entwickelt. Felt zeigt ein spannendes BMX Sortiment 2015, das optisch sehr klar und schlicht gehalten ist.

Ob für den Anfänger im Skatepark oder den individuellen Streeter – Felt baut die besten BMX der Welt.

## FUSE



Fr. 599.–

**WEIGHT** 10.9 kg (w.o. Pegs) | **SIZE** 21" TTL

**DIRT** Felt 100% CrMo Frame | 100% CrMo Fork w. 10 mm axle Slots | CrMo HBar, 8.5" rise | 2pc. CrMo Cranks 170 mm, 8 spline & Spacely Chainwheel 25T | Mid-size BB | Sealed 14 mm rear Hub, 9T Driver | Double wall Rims 36H | 2 Pegs

**COLOR** Satin Black

## MYSTIC



Fr. 529.–

**WEIGHT** 11.1 kg (w.o. Pegs) | **SIZE** 20.8" TTL

**FREESTYLE** Felt Main Frame CrMo | 100% CrMo Fork w. 10 mm axle Slots | HiTen HBar, 8.5" rise | 3pc. CrMo Crank 170 mm, 8 spline & Spacely Chainwheel 25T | Mid-size BB | 14 mm Alu rear Hub, 9T Driver | Alu Rims 36H | Gyro | 4 Pegs

**COLOR** Black Coral

## CHASM



Fr. 499.–

**WEIGHT** 11.3 kg (w.o. Pegs) | **SIZE** 20.8" TTL

**DIRT** Felt Main Frame CrMo | 100% CrMo Fork w. 10 mm axle Slots | HiTen HBar, 8.5" rise | 3pc. CrMo Crank 170 mm, 8 spline & Spacely Chainwheel 25T | Mid-size BB | 14 mm Alu rear Hub, 9T Driver | Alu Rims 36H | 2 Pegs

**COLOR** Satin Apple White





## ETHIC



Fr. 429.–

**WEIGHT** 12.3 kg (w.o. Pegs) | **SIZE** 20.0 TTL**FREESTYLE** Felt Hi-Ten Frame & Fork w. 14 mm Axle Slots | 3pc. CrMo Crank 170 mm, 8 spline & Spacely Chainwheel 25T | Mid-size BB | U-brakes front and rear | 14 mm Alu Front & Rear Hub, 9T Driver | 4 Pegs**COLOR** Satin Almost Black

## ETHIC



Fr. 429.–

**WEIGHT** 12.3 kg (w.o. Pegs) | **SIZE** 20.0 TTL**FREESTYLE** Felt Hi-Ten Frame & Fork w. 14 mm Axle Slots | HiTen HBar, 8" rise | 3pc. CrMo Crank 170 mm, 8 spline & Spacely Chainwheel 25T | Mid-size BB | U-brakes front and rear | 14 mm Alu Front & Rear Hub, 9T Driver | 4 Pegs**COLOR** Satin Slater Blue

## VAULT



Fr. 399.–

**WEIGHT** 11.7 kg (w.o. Pegs) | **SIZE** 20.5 TTL**DIRT** Felt Hi-TenFrame | Dirt BMX Hi-Ten Fork w. 10 mm axle Slots | HiTen HBar, 8" rise | 3pc. CrMo Crank 170 mm, 8 spline & Spacely Chainwheel 25T | Mid-size BB | 14 mm Alu rear Hub, 9T Driver | Alu rims 36H | 2 Pegs**COLOR** Satin Antifreeze Green

## HERETIC 20"



Fr. 379.–

**WEIGHT** 12.7 kg (w.o. Pegs) | **SIZE** 20.0 TTL

**FREESTYLE** Felt Hi-Ten Frame & Fork w. 14 mm Axle Slots | 3pc. CrMo Crank 170 mm, 8 spline & Steel Chainwheel 38T | US BB | U-brakes front and rear | 14 mm Alu Front & Rear Hub, 14T Freewheel | Gyro v 4 Pegs

**COLOR** Satin Black

## HERETIC 20"



Fr. 379.–

**WEIGHT** 12.7 kg (w.o. Pegs) | **SIZE** 20.0 TTL

**FREESTYLE** Felt Hi-Ten Frame & Fork w. 14 mm Axle Slots | 3pc. CrMo Crank 170 mm, 8 spline & Steel Chainwheel 38T | US BB | U-brakes front and rear | 14 mm Front & Rear Hub, 14T Freewheel | Gyro | 4 Pegs

**COLOR** Satin Nickel

## BASE 18.5"



Fr. 369.–

**WEIGHT** 11.6 kg (w.o. Pegs) | **SIZE** 18.5 TTL

**FREESTYLE** Felt Smaller Hi-Ten Frame | Dirt BMX Hi-Ten Fork w. 10 mm axle Slots | 3pc. CrMo Crank 160 mm, 8 spline & Steel Chainwheel 38T | US BB | Front & Rear Brakes | 14 mm rear Hub, 14T Freewheel | 2 Pegs

**COLOR** Burnt Orange

## VAULT 16"



Fr. 349.–

**WEIGHT** 10.5 kg | **SIZE** 16.5 TTL

**FREESTYLE** Felt Hi-ten Frame & Fork w. 10 mm Slots | Front & Rear Brakes | 3pc. CrMo Crank 140mm & 28x13T gearing | Gyro | 2 Pegs

**COLOR** Satin Black | 10 mm rear | Hub







# ACCESSOIRES

## Apparel



» H8474N Felt Daunenjacke schwarz/silber Men S/M/L/XL Ladies S/M

» H8474A FELT Polo Shirt Men S/M/L/XL



» H8474M FELT Cap black/red

» H8471X Cycling Socks S/M & L/XL

» H8475S FELT Baggy Short S/M/L/XL/XXL



» H8475N FELT Bib Short S/M/L/XL/XXL

» H8475I FELT Bike Jersey S/M/L/XL/XXL





# MTBGeometrie

## MTB GEOMETRIE

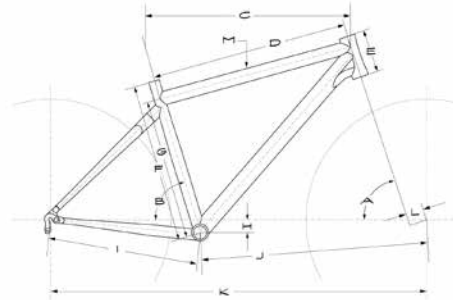

## FS GEOMETRIE

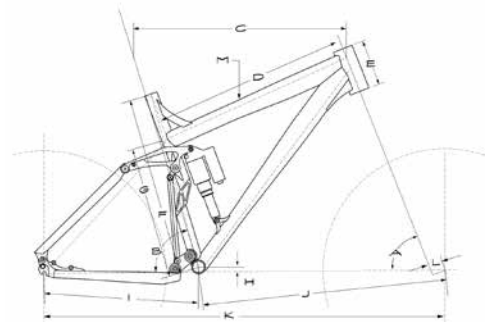

COMPULSION SERIE 650B				
Grösse/Taille	S/16	M/18	L/20	XL/22
A = Steuerkopfwinkel / Angle direction	67.5	67.5	67.5	67.5
B = Sitzwinkel / Angle tube de selle	73.5	73.5	73.5	73.5
C = Oberrohrlänge (horiz.) / Tube horizontal	580	604	627	652
E = Steuerrohrlänge / Tube de direction	115	125	135	145
F = Sitzrohrlänge / Tube de selle (C-T)	410	440	490	540
H = Tretlager Drop / Drop axe pédalier	-15	-15	-15	-15
I = Kettenstrebenlänge / Longueur des bases	432	432	432	432
K = Radstand / Distance entre roues	1128	1154	1178	1204
L = Vorlauf / Avance	40	40	40	40
M = Höhe Oberrohr / Entre Jambes	724	738	767	793
Sattelstütze / Tige de Selle	30.9	30.9	30.9	30.9

VIRTUE NINE SERIE				
Grösse/Taille	S/16	M/18	L/20	XL/22
A = Steuerkopfwinkel / Angle direction	69	69	69	69
B = Sitzwinkel / Angle tube de selle	74.5	74.5	74.5	74.5
C = Oberrohrlänge (horiz.) / Tube horizontal	563	591	620	649
E = Steuerrohrlänge / Tube de direction	100	110	120	130
F = Sitzrohrlänge / Tube de selle (C-T)	410	460	510	560
H = Tretlager Drop / Drop axe pédalier	36	36	36	36
I = Kettenstrebenlänge / Longeurs des bases	450	450	450	450
K = Radstand / Longueur entre roues	1114	1143	1173	1203
L = Vorlauf / Avance	46	46	46	46
M = Höhe Oberrohr / Entre Jambes	706	745	774	790
Sattelstütze / Tige de Selle	30.9	30.9	30.9	30.9

EDICT NINE SERIE				
Grösse/Taille	S/16	M/18	L/20	XL/22
A = Steuerkopfwinkel / Angle direction	71.5	71.5	71.5	71.5
B = Sitzwinkel / Angle tube de selle	73	73	73	73
C = Oberrohrlänge (horiz.) / Tube horizontal	578	603	628	650
E = Steuerrohrlänge / Tube de direction	100	110	120	140
F = Sitzrohrlänge / Tube de selle (C-T)	394	457	508	570
H = Tretlager Drop / Drop axe pédalier	42	42	42	42
I = Kettenstrebenlänge / Longeurs des bases	450	450	450	450
K = Radstand / Longueur entre roues	1078	1103	1128	1150
L = Vorlauf / Avance	46	46	46	46
M = Höhe Oberrohr / Entre Jambes	700	705	725	763
Sattelstütze / Tige de Selle	30.9	30.9	30.9	30.9

NINE ALUMINIUM SERIE					
Grösse/Taille	XS/14	S/16	M/18	L/20	XL/22
A = Steuerkopfwinkel/ Angle direction	71	71	71	71	71
B = Sitzwinkel/ Angle tube de selle	73.5	73	73	73	73
C = Oberrohrlänge (horiz.) / Tube horizontal	560	585	605	625	645
E = Steuerrohrlänge / Tube de direction	90	90	100	110	120
F = Sitzrohrlänge / Tube de selle (C-T)	356	406	457	508	559
H = Tretlager Drop / Drop axe pédalier	65	65	65	65	65
I = Kettenstrebenlänge / Longueur des bases	440	445	445	445	445
K = Radstand / Distance entre roues	1049	1075	1095	1115	1136
L = Vorlauf / Avance	51	46	46	46	46
M = Höhe Oberrohr / Entre Jambes	679	714	760	794	823
Sattelstütze / Tige de Selle	30.9	30.9	30.9	30.9	30.9

NINE CARBON SERIE					
Grösse/Taille	XS/14	S/16	M/18	L/20	XL/22
A = Steuerkopfwinkel/ Angle direction	71	71.5	71.5	71.5	71.5
B = Sitzwinkel/ Angle tube de selle	73.5	73	73	73	73
C = Oberrohrlänge (horiz.) / Tube horizontal	560	585	605	625	645
E = Steuerrohrlänge / Tube de direction	90	90	100	110	120
F = Sitzrohrlänge / Tube de selle (C-T)	356	406	457	508	559
H = Tretlager Drop / Drop axe pédalier	65	65	65	65	65
I = Kettenstrebenlänge / Longueur des bases	440	440	440	440	440
K = Radstand / Distance entre roues	1049	1064	1084	1104	1127
L = Vorlauf / Avance	51	46	46	46	46
M = Höhe Oberrohr / Entre Jambes	679	714	760	794	823
Sattelstütze / Tige de Selle	30.9	30.9	30.9	30.9	30.9



7-SERIE					
Grösse/Taille	XS/14	S/16	M/18	L/20	XL/22
A = Steuerkopfwinkel / Angle direction	70	70	70	70	70
B = Sitzwinkel / Angle tube de selle	73.5	73	73	73	73
C = Oberrohrlänge (horiz.) / Tube horizontal	656	590	610	630	650
E = Steuerrohrlänge / Tube de direction	90	100	110	120	130
F = Sitzrohrlänge / Tube de selle (C-T)	356	406	457	508	559
H = Tretlager Drop / Drop axe pédalier	50	50	50	50	50
I = Kettenstrebennlänge / Longueur des bases	425	425	425	425	425
K = Radstand / Distance entre roues	1053	1073	1093	1114	1134
M = Höhe Oberrohr / Entre Jambes	660	700	745	780	810
Sattelstütze / Tige de Selle	30.9	30.9	30.9	30.9	30.9

SIX SERIE						
Grösse/Taille	12	14	16	18	20	22
A = Steuerkopfwinkel / Angle direction	69	69	69	69	69	69
B = Sitzwinkel / Angle tube de selle	73	73	73	73	73	73
C = Oberrohrlänge (horiz.) / Tube horizontal	519	544	568	592	617	638
E = Steuerrohrlänge / Tube de direction	110	120	135	145	160	170
F = Sitzrohrlänge / Tube de selle (C-T)	305	356	406	457	508	559
H = Tretlager Drop / Drop axe pédalier	35	35	35	35	35	35
I = Kettenstrebennlänge / Longueur des bases	425	425	425	425	425	425
K = Radstand / Distance entre roues	1013	1039	1064	1088	1113	1136
M = Höhe Oberrohr / Entre Jambes	623	668	703	743	786	823
Sattelstütze / Tige de Selle	30.9	30.9	30.9	30.9	30.9	30.9

DUAL E-10 (650B)					
Grösse/Taille	S/16	M/18	L/20	XL/22	XL/22
A = Steuerkopfwinkel / Angle direction	71	71	71	71	70
B = Sitzwinkel / Angle tube de selle	73	73	73	73	73
C = Oberrohrlänge (horiz.) / Tube horizontal	586	605	625	645	650
E = Steuerrohrlänge / Tube de direction	90	100	110	120	130
F = Sitzrohrlänge / Tube de selle (C-T)	406	457	508	559	559
H = Tretlager Drop / Drop axe pédalier	65	65	65	65	50
I = Kettenstrebennlänge / Longueur des bases	483	483	483	483	425
K = Radstand / Distance entre roues	1115	1134	1154	1175	1134
M = Höhe Oberrohr / Entre Jambes	714	760	794	823	810
Sattelstütze / Tige de Selle	30.9	30.9	30.9	30.9	30.9

FAT TIRE				Q24	Q20 S
Grösse/Taille	S/16	M/18.5	L/21	24	20
A = Steuerkopfwinkel / Angle direction	70	70	70	69	69
B = Sitzwinkel / Angle tube de selle	73	73	73	70	70
C = Oberrohrlänge (horiz.) / Tube horizontal	580	610	640	525	440
E = Steuerrohrlänge / Tube de direction	105	105	105	110	104
F = Sitzrohrlänge / Tube de selle (C-T)	406	470	533	285	250
H = Tretlager Drop / Drop axe pédalier	65	65	65	23	-8
I = Kettenstrebennlänge / Longueur des bases	455	455	455	410	390
K = Radstand / Distance entre roues	1090	1120	1151	968	874
M = Höhe Oberrohr / Entre Jambes				580	498
Sattelstütze / Tige de Selle	30.9	30.9	30.9	27.2	27.2





# URBAN & E-BIKES Geometrie

Grösse/Taille	QX Rigid						QX Suspension					
	44 Lady	49 Lady	48 Man	52 Man	55 Man	58 Man	44 Lady	49 Lady	48 Man	52 Man	55 Man	58 Man
A = Steuerkopfwinkel / Angle direction	70.5	70.5	70.5	71	71.5	72	70.5	70.5	70.5	70.5	70.5	71
B = Sitzwinkel / Angle tube de selle	72.5	72.5	73	72.75	72.5	72	72.5	72.5	73	72.5	72.3	72
C = Oberrohrlänge (horiz.) / Tube horizontal	558	573	568	578	589	605	555	565	560	575	585	600
E = Steuerrohrlänge / Tube de direction	175	190	160	175	190	205	145	160	130	145	160	175
F = Sitzrohrlänge / Tube de selle (C-T)	440	490	480	520	550	580	440	490	480	520	550	580
H = Tretlager Drop / Drop axe pédalier	55	55	55	55	55	55	55	55	55	55	55	55
I = Kettenstrebenlänge / Longeurs des bases	445	445	445	445	445	445	445	445	445	445	445	445
M = Standhöhe / Standover	591	646	735	769	796	821	609	659	759	794	820	847
K = Radstand / Longeur entre roues	1041	1058	1056	1059	1063	1069	1041	1052	1050	1061	1070	1075
L = Vorlauf / Avance	38	38	38	38	38	38	38	38	38	38	38	38

Grösse/Taille	VERZA E-Bikes				QX Suspension E-Bikes					
	XS/44	S/48	M/52	L/56	44 Lady	49 Lady	48 Man	52 Man	55 Man	58 Man
A = Steuerkopfwinkel / Angle direction	71	71	71	71	70.5	70.5	70.5	71	71.5	71
B = Sitzwinkel / Angle tube de selle	75	75	74	74	72.5	72.5	73	72.75	72.5	72
C = Oberrohrlänge (horiz.) / Tube horizontal	555	570	585	600	555	565	570	580	590	605
E = Steuerrohrlänge / Tube de direction	115	115	115	115	145	160	130	130	150	170
F = Sitzrohrlänge / Tube de selle (C-T)	440	480	520	560	440	490	480	520	550	580
H = Tretlager Drop / Drop axe pédalier	67	67	67	67	55	55	55	55	55	55
I = Kettenstrebenlänge / Longeurs des bases	470	470	470	470	470	470	470	470	470	470
M = Standhöhe / Standover	420	420	420	420	631	633	752	787	812	838
K = Radstand / Longeur entre roues	1087	1102	1106	1112	1071	1081	1081	1091	1099	1105
L = Vorlauf / Avance	41.7	41.7	41.7	41.7	42	42	42	42	42	42

Grösse/Taille	NINE E-Bikes			
	16	18	20	22
A = Steuerkopfwinkel / Angle direction	71	71	71	71
B = Sitzwinkel / Angle tube de selle	73	73	73	73
C = Oberrohrlänge (horiz.) / Tube horizontal	586	605	625	645
E = Steuerrohrlänge / Tube de direction	90	100	110	120
F = Sitzrohrlänge / Tube de selle (C-T)	406	457	508	559
H = Tretlager Drop / Drop axe pédalier	65	65	65	65
I = Kettenstrebenlänge / Longeurs des bases	483	483	483	483
M = Standhöhe / Entre Jambes	714	760	794	823
K = Radstand / Longeur entre roues	1115	1134	1154	1175
L = Vorlauf / Avance	46	46	46	46

## URBAN GEOMETRY

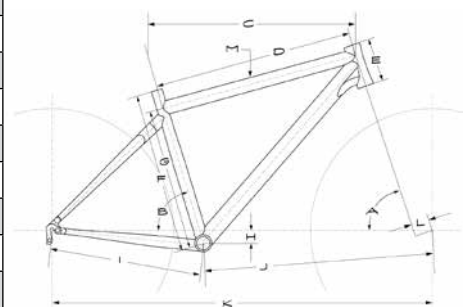

# BMX Geometrie

	FUSE	MYSTIC	CHASM	ETHIC	VAULT	HERETIC	BASE 18.5"	VAULT 16"
A = Steuerkopfwinkel / Angle direction	75	74	75	74	74	74	74	72
B = Sitzwinkel / Angle tube de selle	71	71	71	71	71	71	71	70
C = Oberrohrlänge (effek.) / Tube horiz. effect.	533	520	530	508	520	508	470	419
F = Sitzrohrlänge / Tube de selle (C-T)	225	236	230	236	230	236	215	200
Tretlagerhöhe / Hauteur axe pédalier	296	296	296	296	296	296	296	246
I = Kettenstrebenlänge / Longeurs des bases	343	343	343	343	343	345	345	315
Sattelstütze / Tige de Selle	25.4	25.4	25.4	25.4	25.4	25.4	25.4	25.4



# ROADGeometrie

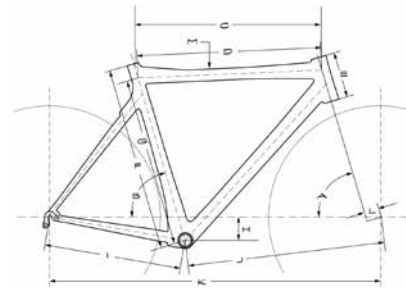

## ROAD GEOMETRY

	AR-Serie						Z-Serie				
Grösse/Taille	48	51	54	56	58	61	51	54	56	58	61
A = Steuerkopfwinkel / Angle direction	71	72.5	73	73.5	74	74	72	72.5	72.5	72.5	72.5
B = Sitzwinkel / Angle tube de selle	74.5	74	73.5	73.5	73.5	73	74.5	74	73.5	73	73
C = Oberrohrlänge (horiz.) / Tube horizontal	510	530	545	560	575	605	525	545	560	575	595
E = Steuerrohrlänge / Tube de direction	110	120	140	160	180	210	140	160	180	200	220
F = Sitzrohrlänge / Tube de selle (C-T)	440	470	500	520	550	590	470	500	520	540	570
H = Tretlager Drop / Drop axe pédalier	72	70	70	70	70	70	70	70	70	70	70
I = Kettenstrebenlänge / Longeurs des bases	408	408	410	410	410	410	417	417	417	417	417
K = Radstand / Longueur entre roues	974	977	980	988	1003	1024	990	1002	1012	1022	1042
L = Vorlauf / Avance	52	50	45	43	43	43	50	50	50	50	50
M = Höhe Oberrohr / Entre Jambes							698	727	747	767	795
Kurbellänge / Pédalier mm	165	170	172.5	172.5	175	175	170	172.5	172.5	175	175
Vorbaulänge / Potence mm	80	90	100	100	110	120	80	90	100	110	110

	F-Serie						ZW-Serie			
Grösse/Taille	48	51	54	56	58	61	S/43	M/45	L/47	XL/50
A = Steuerkopfwinkel / Angle direction	71	72.5	73	73.5	74	74	70.25	71.25	72	72.5
B = Sitzwinkel / Angle tube de selle	74.5	74	73.5	73.5	73.5	73	75.25	74.5	74.5	74
C = Oberrohrlänge (horiz.) / Tube horizontal	510	530	545	560	580	605	495	512	525	545
E = Steuerrohrlänge / Tube de direction	100	110	120	140	160	200	120	130	140	160
F = Sitzrohrlänge / Tube de selle (C-T)	440	480	520	540	570	610	430	450	470	500
H = Tretlager Drop / Drop axe pédalier	72	70	70	70	70	70	70	70	70	70
I = Kettenstrebenlänge / Longeurs des bases	403	403	405	405	407	410	410	410	417	417
K = Radstand / Longueur entre roues	969	971	974	983	1000	1022	974	977	990	1002
L = Vorlauf / Avance	52	50	45	43	43	43	52	52	50	50
M = Höhe Oberrohr / Entre Jambes	681	717	750	770	796	834	675	694	713	726
Kurbellänge / Pédalier mm	165	170	172.5	172.5	175	175	165	165	170	172.5
Vorbaulänge / Potence mm	80	90	100	100	110	120	60	70	80	90

	IA				B14			DA-Serie			
Grösse/Taille	51	54	56	58	54	56	58	51	54	56	58
AA = Steuerkopfwinkel / Angle direction	71.5	72	72	72	73	73	73	72.5	73	73	73
B = Sitzwinkel / Angle tube de selle	79	78.5	78	77.5	76	76	76	76-78	76-78	76-78	76-78
C1 = Oberrohrlänge / Tube horizontal (rear)								520	540	560	580
C2 = Oberrohrlänge / Tube horizontal (front)								500	521	541	561
D = Oberrohrlänge / Tube horizontal (C-C)	486	510	541	573	539	559	579				
E = Steuerrohrlänge / Tube de direction	96	111	136	163	127	147	167	80	88	108	128
F = Sitzrohrlänge / Tube de selle (C-T)	525	546	571	598	540	560	580	510	540	560	580
H = Tretlager Drop / Drop axe pédalier	72	72	72	72	70	70	70	70	70	70	70
I = Kettenstrebenlänge / Longeurs des bases	400	400	400	400	395	395	395	395	395	395	395
K = Radstand / Longueur entre roues	978	991	1020	1049	978	999	1020	962	978	999	1020
L = Vorlauf / Avance	50	45	45	45	40	40	40	40	40	40	40
M = Höhe Oberrohr / Entre Jambes	776	790	819	840	764	779	780	770	794	813	833
Kurbellänge / Pédalier mm	165	170	170	172.5	170	170	172.5	170	172.5	175	175
Vorbaulänge / Potence mm					90	90	100	70x30	70x60	100x30	100x60





WHAT DRIVES YOU

**FELT**



[www.feltbicycles.com](http://www.feltbicycles.com)

AMSLER & CO. AG  
Lindenstrasse 16  
8245 Feuerthalen ZH  
fon 052 647 36 36  
fax 052 647 36 66  
[velo@amsler.ch](mailto:velo@amsler.ch)  
[www.amsler.ch](http://www.amsler.ch)  
[www.felt.ch](http://www.felt.ch)

Ihr Felt Händler / votre marchand Felt



Aktuelles Händlerverzeichnis unter: [www.amsler.ch](http://www.amsler.ch)  
Liste des marchands Felt: [www.amsler.ch](http://www.amsler.ch)

Hergestellt und gedruckt in der Schweiz. Gedruckt auf FSC-zertifiziertem Papier.  
Alle Angaben entsprechen dem Stand bei Drucklegung. Irrtümer, Fehler und Änderungen vorbehalten.  
Sous réserve de modification de prix et modèle.